

TARMAS



## OUR COMPANY

Was founded in 1976 for manufacturing  
Concrete Cobble Stone Manufacturing Plant,  
Kerb Stone Manufacturing Plant, Briquet Manufacturing Plant  
and Concrete Pipe Producing Plant and today serves to the customs  
with many working Plants nation-wide and international.  
For giving better service to the customers which we win approval  
by active working at Selling and After Selling Network,  
we continuously develop our product variety.

We wish  
our efforts in providing quality service and gaining  
your reliance advances with  
the continuous growth of our product variety....

TARMAS A.S.





## CONCRETE PARQUET MACHINE



## PM20 CONCRETE PARQUETTE MACHINE

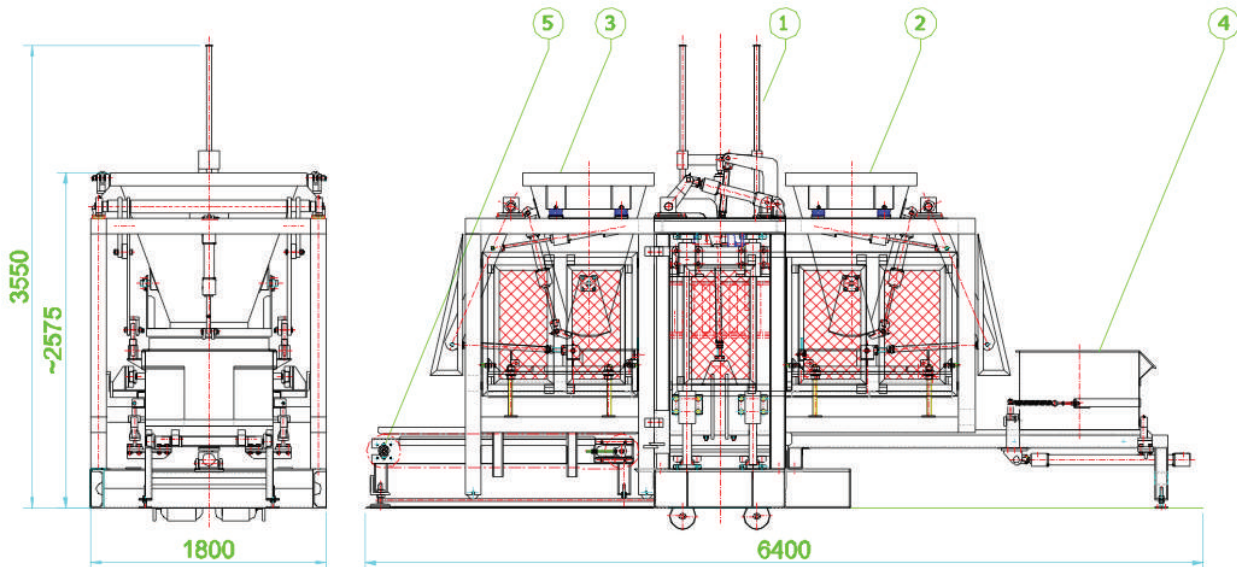

1. PRESS GROUP
2. COARSE MORTAR GROUP
3. COLOUR MORTAR GROUP
4. PALETTE MAGAZINE
5. OUTPUT AUTOMAT

**PM20** Concrete Parquette Machine works with hydraulic move and pressure with vibration. It presses interlock stone, briquette, asmolen, water channel, lawn stone, open draigne stone etc. upon to the wooden palettes.

PM20	TECHNICAL SPECIFICATIONS
CONTROL PANEL	MANUAL
TOTAL ELECTRIC POWER	45 Kw
UNIT OF LOWER VIBRATOR	4 pcs. 2.5 ton
UNIT OF UPPER VIBRATOR	2 pcs. 1.6 ton
MOULD AREA	840 mm x 810 mm
PALETTE SIZE	950 mm x 1000 mm
PRESS TIME	~25-30 Sec/Unit
SMALLEST-BIGGEST PRODUCT HEIGHT	60 mm - 250 mm

## PM20 CONCRETE PARQUETTE MACHINE

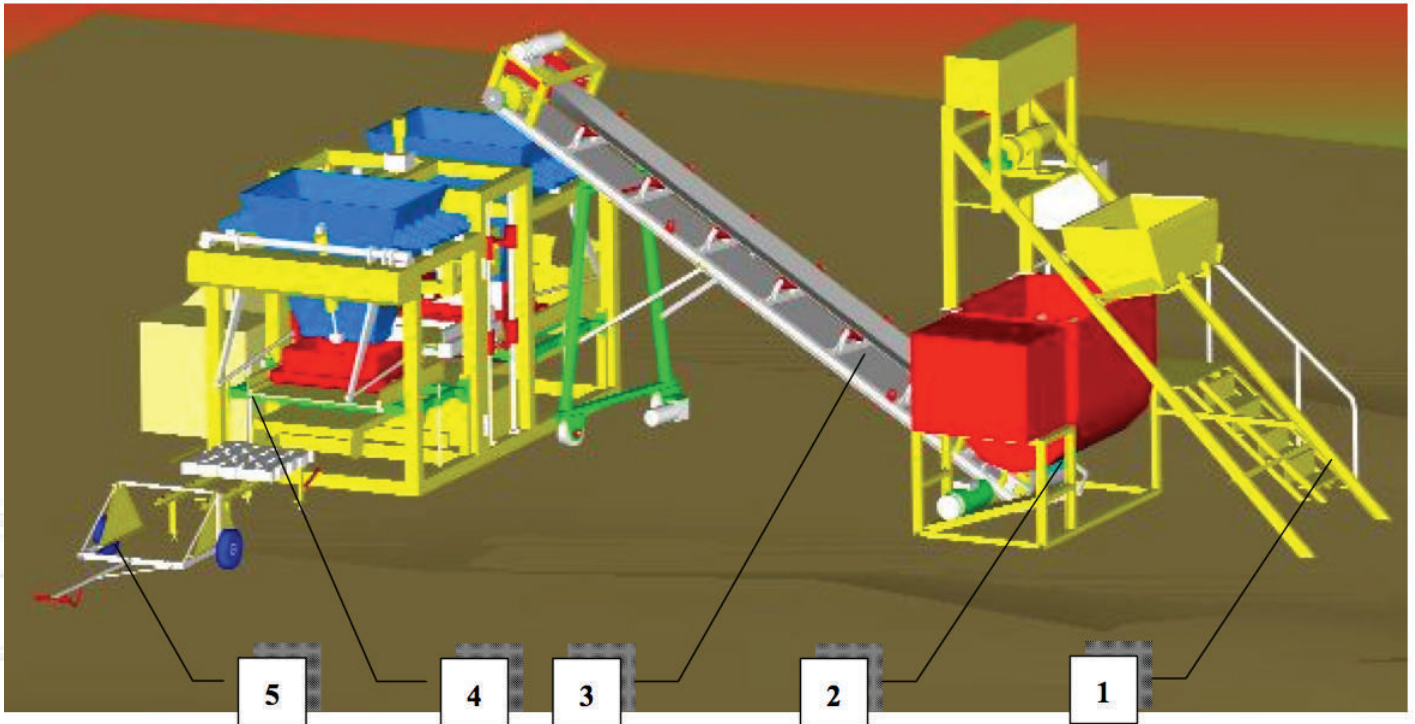

1. BUCKET SLEDGE CONVEYOR
2. COMPULSORY MIXER
3. MOVING CONVEYOR BAND
4. PM20 PARQUETTE MACHINE
5. OUTPUT AUTOMAT
6. PRODUCT CARRIAGE VEHICLE

Bucket sledge conveys sand and cement to the forced concrete mixer. Mortar is mixed in 500dm<sup>3</sup> forced concrete mixer. 600x7000mm moving band conveys mortar into bunkers of PM20 machine. Product carriage vehicle carries pressed products to the drying area.

## PM20 CONCRETE PARQUETTE MACHINE

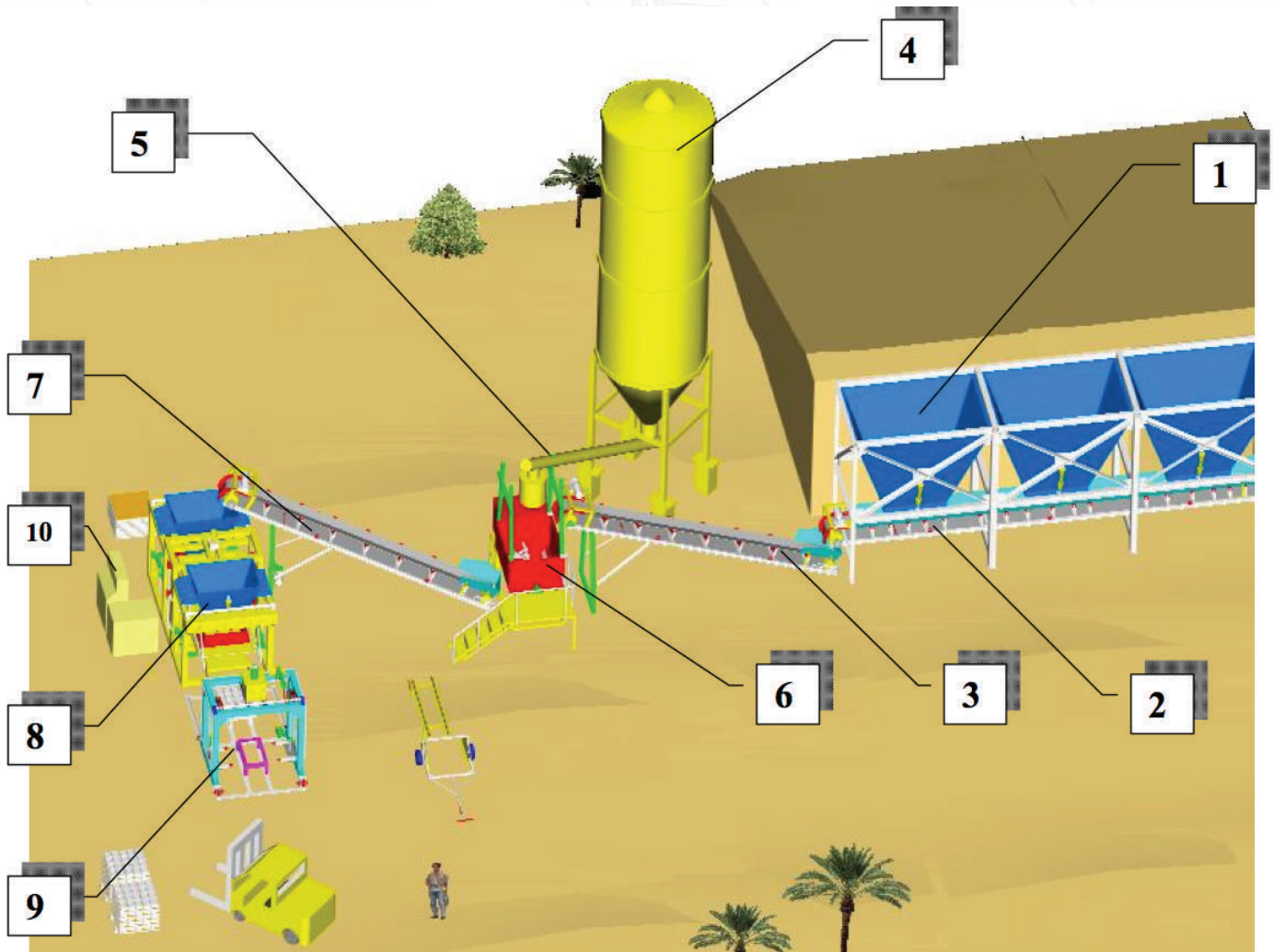

1. AGREGA BUNKER
2. WEIGHING CONVEYOR BAND
3. SAND CONVEYOR BAND
4. CEMENT SILO
5. CEMENT SCREW CONVEYOR AND WEIGHING GROUP
6. CONCRETE MIXER
7. MOVING CONVEYOR BAND
8. CONCRETE BLOCK AND CURB MACHINE
9. STACK MACHINE
10. CONTROL PANEL

## PM36 CONCRETE PARQUETTE MACHINE

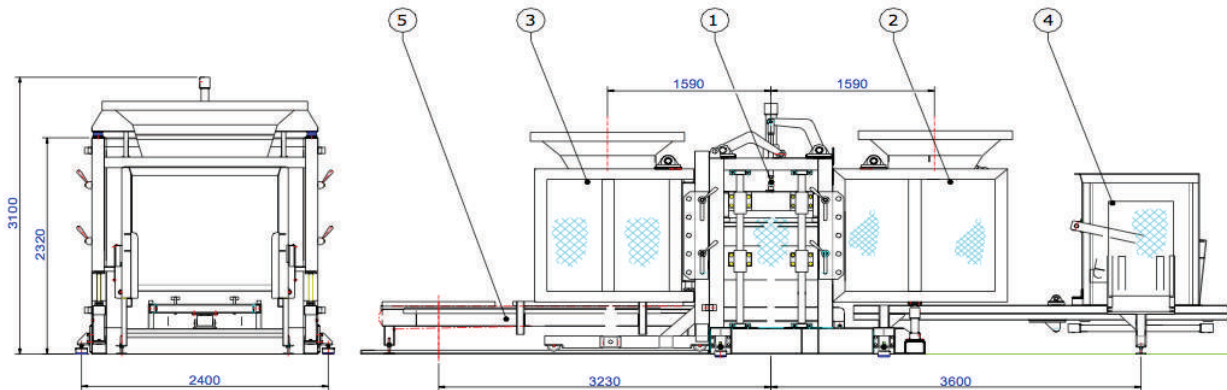

1. PRESS GROUP
2. COARSE MORTAR GROUP
3. COLOUR MORTAR GROUP
4. PALETTE MAGAZINE
5. OUTPUT AUTOMAT

**PM35** Concrete Parquette Machine works with hydraulic move and pressure with vibration. It presses interlock stone, briquette, asmolen, water channel, lawn stone, open draigne stone etc. upon to the wooden palettes

### ADDITIONAL :

Concrete production group feeds machine.(30m<sup>3</sup>/h)

Stack machine prepares products for transportation .

Collecting robot allocates collected products for packaging and transfers palettes to the machine.

PM36	TECHNICAL SPECIFICATIONS
CONTROL PANEL	(PLC) AUTOMATIC
TOTAL ELECTRIC POWER	71.5 kW
UNIT OF LOWER VIBRATOR	6 UNIT 2.4 ton
UNIT OF UPPER VIBRATOR	4 UNIT 1.6 ton
MOULD AREA	1200mm x 1300mm
PALETTE SIZE	50mmx1450mm x 1350mm
PRESS TIME	25-30 Sec/Unit .
SMALLEST-BIGGEST PRODUCT HEIGHT	60 mm - 260 mm.

# PM36 CONCRETE PARQUET MACHINE

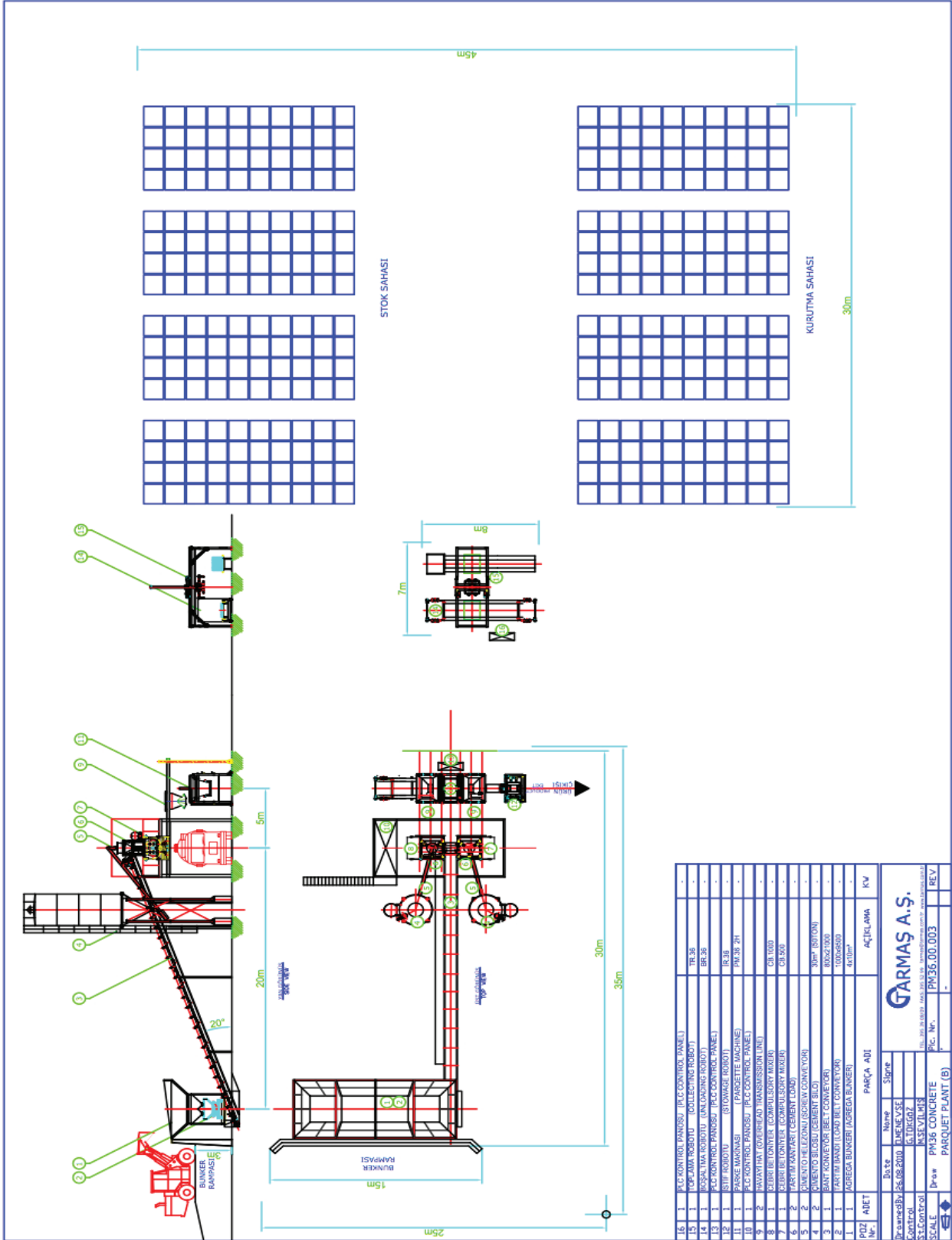

16	1	PLC KONTROL PANJISI	(PLC CONTROL PANEL)	-	-
15	1	HOPALAMA ROBOTU	(COLLECTING ROBOT)	TR 36	-
14	1	DOĞALTIMA ROBOTU	(UNLOADING ROBOT)	BR 36	-
13	1	PLC KONTROL PANJISI	(PLC CONTROL PANEL)	-	-
12	1	SİTİP ROBOTU	(STORAGE ROBOT)	TR 36	-
11	1	PARKE MAKİNASI	(PARLETTE MACHINE)	PM 36 ZH	-
10	1	PLC KONTROL PANJISI	(PLC CONTROL PANEL)	-	-
9	2	PRAYATINAT (CONCRETE) TRANSMİSSİYON LİNE	-	-	-
8	1	ŞİŞE BEZİ (CONCRETE SORT ARKULU)	-	CR 1000	-
7	1	ŞİŞE BEZİ (CEMENT SORT ARKULU)	-	CR 1000	-
6	2	YARIM PANJARI (CEMENT DÜZÜ)	-	30MT 180(TON)	-
5	2	SİMENTO BEZİ (CEMENT BEZİ)	-	1000x5000	-
4	2	BANT KÖMÜRÜR (BELT CONVEYÖR)	-	aktim*	-
3	1	YARIM PANJARI (LOZD BELT CONVEYÖR)	-	-	-
2	1	AGREGA BUNKERİ (AGREGA BUNKER)	-	-	-
1	1	AGREGA BUNKERİ (AGREGA BUNKER)	-	-	-
PDZ No.	ADET	PARÇA ADI	KV		
Date	Name	Signature			
Drawn By:	26.08.2018	T.MENEVSE			
Checked:		G.TURGUT			
Scale:		1:1			
Scale	PM36 CONCRETE				
Scale	PARQUET PLANT (B)				



## PM36 PRODUCTS

PRODUCTS	PRODUCED STONE UNIT IN 1 PRESS	PRODUCED STONE UNIT IN 1 HOUR	PRODUCED TOTAL m <sup>2</sup> IN 1 HOUR	PRODUCT UNIT IN 1 m <sup>2</sup>
SINGLE HEXAGON STONE	30	3060	133	23
MOONSTONE	33	3366	112	30
BAKLAVA STONE	36	3672	136	27
DRIPSTONE	36	3672	114	32
RECTANGULAR PRISM	50	5100	102	50
BROAD WAIST STONE	21	2142	102	21
FINE FORM STONE	42	4284	214	20
INTER LOCK STONE	36	3672	104	35
(S) CORNERED STONE	40	4080	85	48
CUBE STONE	100	10200	102	100
CORK STONE	36	3672	141	26
DAISY STONE	21	2142	102	21
HONEYCOMB STONE	35	3570	119	30
S STONE	36	3672	102	36
TRAYSTONE	20	2040	120	17
LEAF STONE	40	4080	136	30
LAWN STONE	3	306	43	7
SINGLE LAWN STONE	30	3060	102	30
BORDERS 150x300x500	8	816	408	2
BORDERS 150x300x700	4	408	204	2
GARDEN BORDER	8	816	204	4
BORDER MOLD	27	2754	344	8
FLOWER GARDEN BORDER	4	408	204	2
WATER CHUTE	16	1632	408	4
DEEP WATER CHUTE	9	918	229	4
OPEN DRAIGNE STONE	6	612	153	4
BRICKS 100x200x400	33	3366	168	20
BRICKS 150x200x400	24	2448	204	12
BRICKS 200x200x400	18	1836	183	12
BRICKS 250x200x400	15	1530	191	12
BRICKS 300x225x500	8	816	102	8
ASMOLLEN 200x200x400	18	1836	183	10
ASMOLLEN 250x200x400	15	1530	191	8

## PARQUET MACHINE PLANTS WITH STEAM ROOM

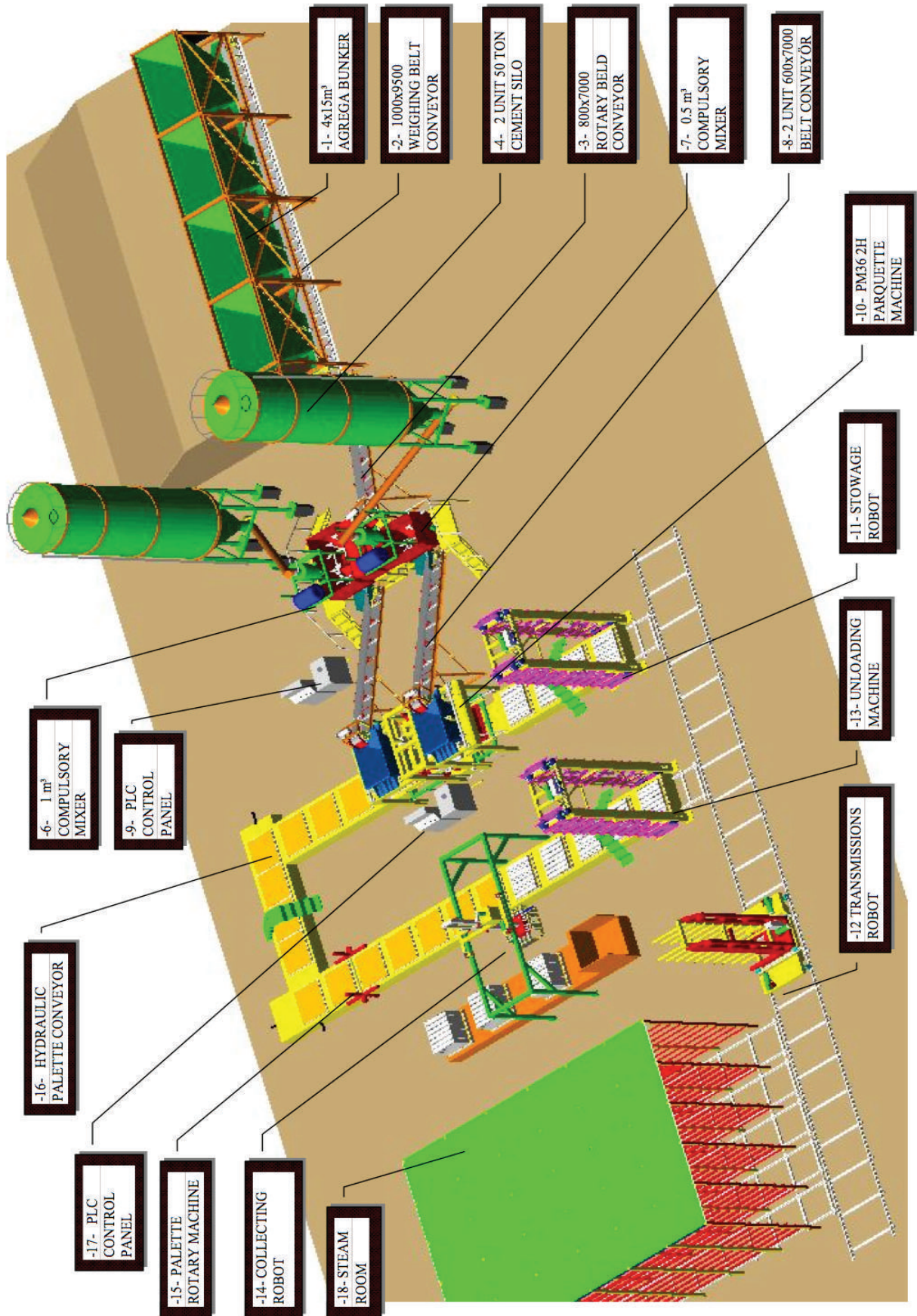

## PARQUET MACHINE PLANTS WITHOUT STEAM ROOM

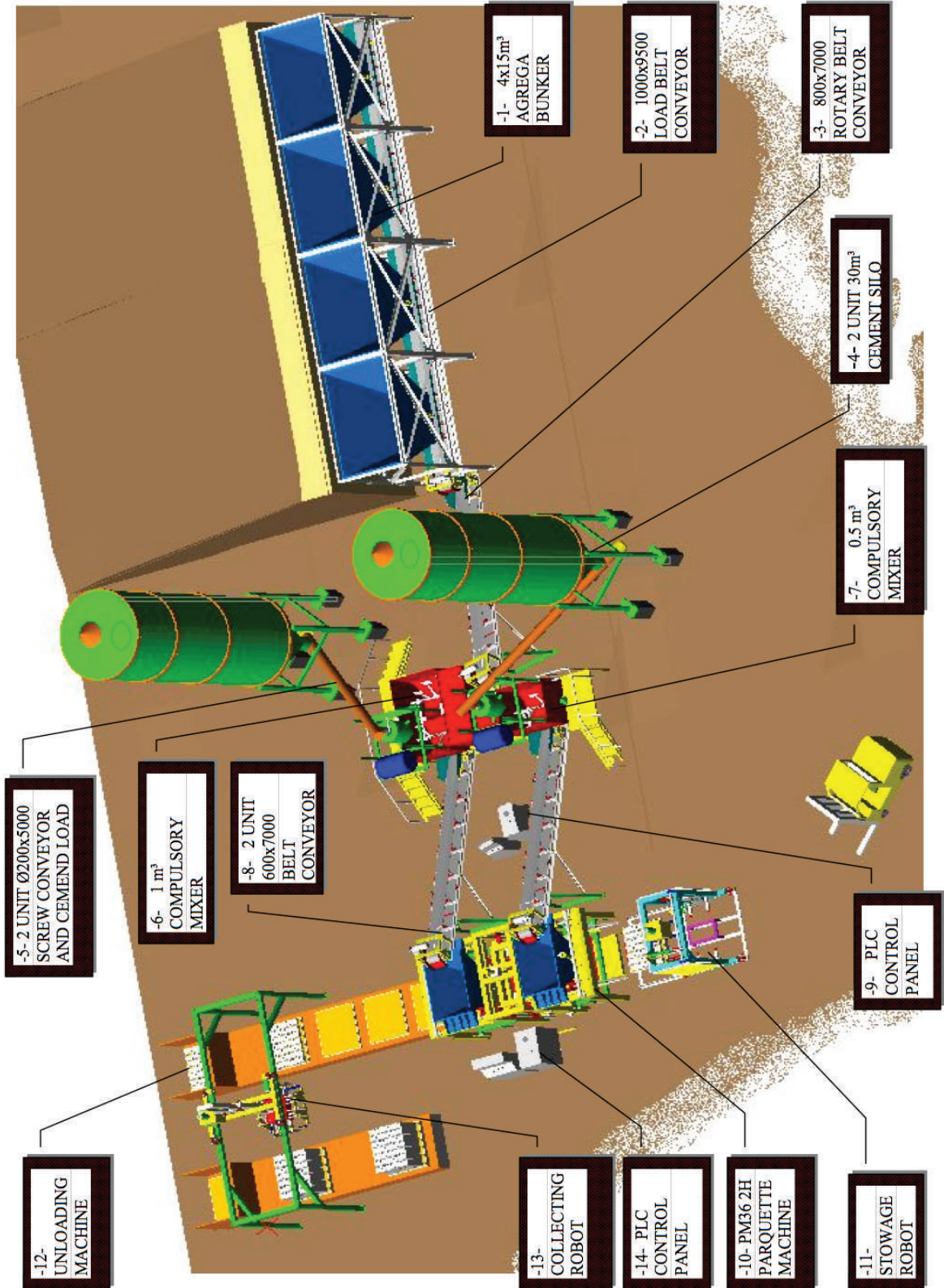

MACHINE		PM12			PM20				PM36				m/UNIT
PRODUCTS	PRESS/HOUR	UNIT/PRESS	UNIT/HOUR	m <sup>2</sup> /HOUR	PRESS/HOUR	UNIT/PRESS	UNIT/HOUR	m <sup>2</sup> /HOUR	PRESS/HOUR	UNIT/PRESS	UNIT/HOUR	m <sup>2</sup> /HOUR	m <sup>2</sup> /UNIT
COBBLE STONES	120				120				102				
SINGLE HEXAGON STONE		9	1080	47		12	1440	63		30	3060	133	23
MOONSTONE		13	1560	52		18	2160	72		33	3366	112	30
BAKLAVA STONE		12	1440	53		15	1800	67		36	3672	136	27
DRIPSTONE		15	1800	56		18	2160	68		36	3672	115	32
RECTANGULAR PRISM		18	2160	43		21	2520	50		50	5100	102	50
BROAD WAIST STONE		6	720	34		10	1200	57		21	2142	102	21
FINE FORM STONE		20	2400	120		25	3000	150		42	4284	214	20
INTER LOCK STONE		12	1440	41		20	2400	69		36	3672	105	35
(S) CORNERED STONE		15	1800	38		18	2160	45		40	4080	85	48
CUBE STONE		30	3600	36		49	5880	59		100	10200	102	100
CORK STONE		12	1440	55		15	1800	69		36	3672	141	26
DAISY STONE		6	720	34		9	1080	51		21	2142	102	21
HONEYCOMB STONE		15	1800	60		20	2400	80		35	3570	119	30
S STONE		15	1800	50		21	2520	70		36	3672	102	36
TRAYSTONE		9	1080	64		9	1080	64		20	2040	120	17
LEAF STONE		10	1200	40		21	2520	84		44	4488	150	30
LAWN STONES													
SINGLE LAWN STONE		12	1440	48		15	1800	60		42	4284	143	30
LAWN STONE		2	240	60		2	240	60		6	612	153	4
BORDERS													
150x300x500		1	120	60		2	240	120		8	816	408	2
150x300x700		1	120	60		2	240	120		4	408	204	2
GARDEN BORDER		3	360	90		4	480	120		8	816	204	4
BORDER MOLD		6	720	90		12	1440	180		16	1632	204	8
FLOWER GARDEN BORDER		3	360	180		3	360	180		4	408	204	2
WATER CHUTES													
WATER CHUTE		4	480	120		6	720	180		16	1632	408	4
DEEP WATER CHUTE		4	480	120		6	720	180		9	918	230	4
OPEN DRAIGNE STONES													
OPEN DRAIGNE STONE		1	120	30		2	240	60		6	612	153	4
BRIQUETTE													
100x200x400		12	1440	72		14	1680	84		33	3366	168	20
150x200x400		8	960	80		10	1200	100		24	2448	204	12
200x200x400		6	720	72		8	960	96		18	1836	184	10
250x200x400		4	480	60		6	720	90		15	1530	191	8
300x225x500		4	480	60		4	480	60		8	816	102	8
ASMOLEN													
200x200x400		6	720	72		8	960	96		18	1836	184	10
250x200x400		4	480	48		6	720	72		8	816	82	10

STONE PRINTING UNITS



**ÜRÜN ÖRNEKLERİ**  
**KINDS OF STONES**

**KİLİT TAŞI**  
**INTER LOCK STONE**

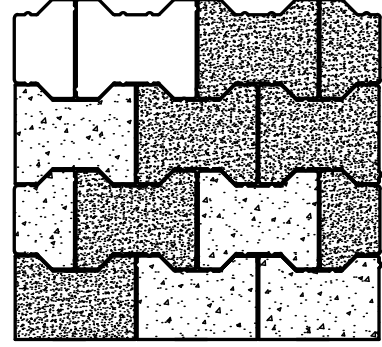
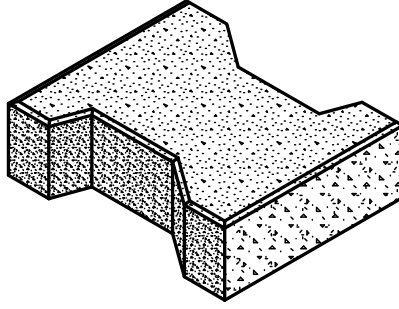
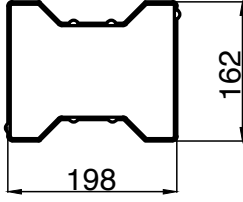

YÜKSEKLİK = 60 - 100  
HEIGHT = 60 - 100

TAŞ YERLEŞİMİ  
STONE VIEW

KALIP KODU MOLD CODE	1m <sup>2</sup> /ADET 1m <sup>2</sup> /UNIT	PM12 ÜRETİM ADEDİ PM12 PRODUCTION AMOUNT	PM20 ÜRETİM ADEDİ PM20 PRODUCTION AMOUNT	PM36 ÜRETİM ADEDİ PM36 PRODUCTION AMOUNT
PM.K01	35	12	20	36
ÜRETİM KAPASİTESİ / SAAT CAPACITY / HOUR		1440	2400	3672

**DİKDÖRTGEN PRİZMA**  
**RECTANGULAR STONE**

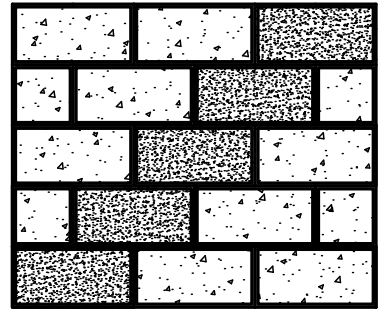
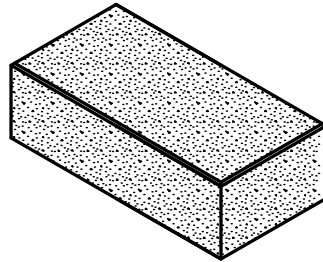
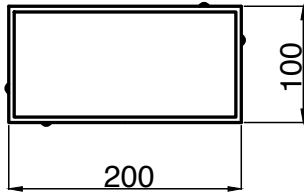

YÜKSEKLİK = 60 - 100  
HEIGHT = 60 - 100

TAŞ YERLEŞİMİ  
STONE VIEW

KALIP KODU MOLD CODE	1m <sup>2</sup> /ADET 1m <sup>2</sup> /UNIT	PM12 ÜRETİM ADEDİ PM12 PRODUCTION AMOUNT	PM20 ÜRETİM ADEDİ PM20 PRODUCTION AMOUNT	PM36 ÜRETİM ADEDİ PM36 PRODUCTION AMOUNT
PM.D01	50	18	21	50
ÜRETİM KAPASİTESİ / SAAT CAPACITY / HOUR		2160	2520	5100

**ÜRÜN ÖRNEKLERİ**  
**KINDS OF STONES**

**ÇİM TAŞI**  
**GRAS STONE MOLD**

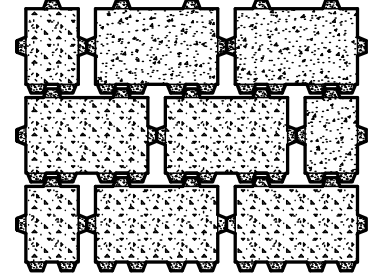
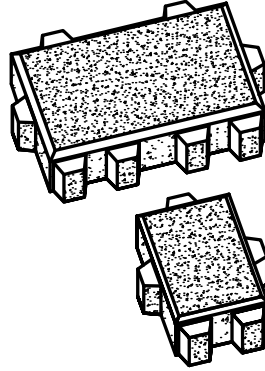
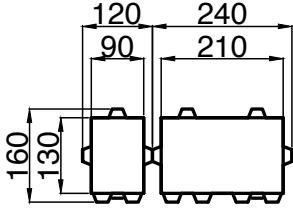

YÜKSEKLİK = 60 - 100  
HEIGHT = 60 - 100

TAŞ YERLEŞİMİ  
STONE VIEW

KALIP KODU MOLD CODE	1m <sup>2</sup> /ADET 1m <sup>2</sup> /UNIT	PM12 ÜRETİM ADEDİ PM12 PRODUCTION AMOUNT	PM20 ÜRETİM ADEDİ PM20 PRODUCTION AMOUNT	PM36 ÜRETİM ADEDİ PM36 PRODUCTION AMOUNT
PM.C01	30	12	15	42
ÜRETİM KAPASİTESİ / SAAT CAPACITY / HOUR		1440	1800	4284

**DELİKLİ ÇİM TAŞI**  
**SPACED GRAS STONE MOLD**

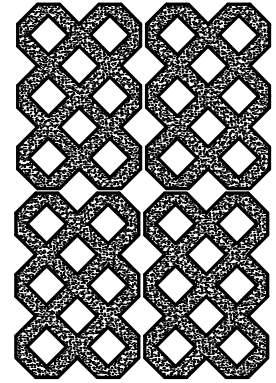
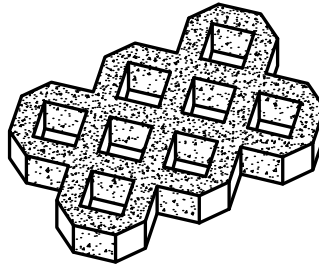
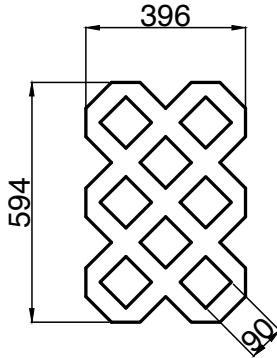

YÜKSEKLİK = 60 - 100  
HEIGHT = 60 - 100

TAŞ YERLEŞİMİ  
STONE VIEW

KALIP KODU MOLD CODE	1m <sup>2</sup> /ADET 1m <sup>2</sup> /UNIT	PM12 ÜRETİM ADEDİ PM12 PRODUCTION AMOUNT	PM20 ÜRETİM ADEDİ PM20 PRODUCTION AMOUNT	PM36 ÜRETİM ADEDİ PM36 PRODUCTION AMOUNT
PM.C02	4	2	2	6
ÜRETİM KAPASİTESİ / SAAT CAPACITY / HOUR		240	240	612

**ÜRÜN ÖRNEKLERİ**  
**KINDS OF STONES**

**SU OLUĞU**  
**WATER CHUTE MOLD**

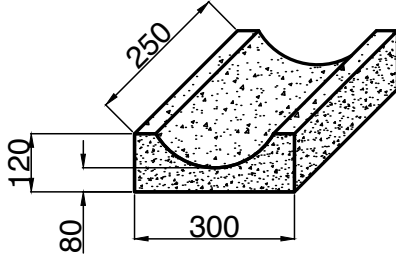

DIMENSION

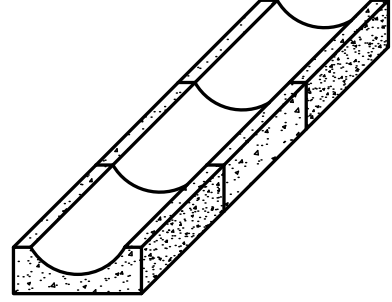

TAŞ YERLEŞİMİ  
STONE VIEW

KALIP KODU MOLD CODE	1m/ADET 1m/UNIT	PM12 ÜRETİM ADEDİ PM12 PRODUCTION AMOUNT	PM20 ÜRETİM ADEDİ PM20 PRODUCTION AMOUNT	PM36 ÜRETİM ADEDİ PM36 PRODUCTION AMOUNT
PM.SU1	4	4	6	16
ÜRETİM KAPASİTESİ / SAAT CAPACITY / HOUR		480	720	1632

**DERİN SU OLUĞU**  
**DEEP WATER CHUTE MOLD**

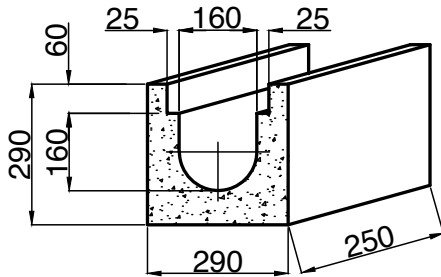

DIMENSION

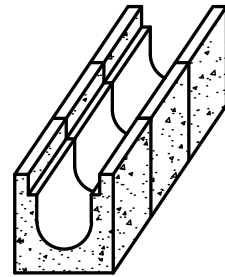

TAŞ YERLEŞİMİ  
STONE VIEW

KALIP KODU MOLD CODE	1m/ADET 1m/UNIT	PM12 ÜRETİM ADEDİ PM12 PRODUCTION AMOUNT	PM20 ÜRETİM ADEDİ PM20 PRODUCTION AMOUNT	PM36 ÜRETİM ADEDİ PM36 PRODUCTION AMOUNT
PM.SU2	4	4	4	9
ÜRETİM KAPASİTESİ / SAAT CAPACITY / HOUR		320	320	720

**ÜRÜN ÖRNEKLERİ**  
**KINDS OF STONES**

**KENAR BORDÜRÜ**  
**BORDER MOLD**

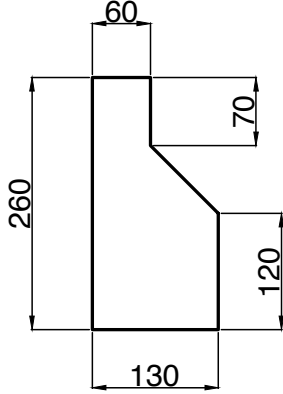

YÜKSEKLİK = 125  
HEIGHT = 125

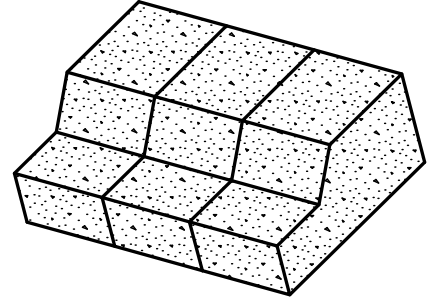
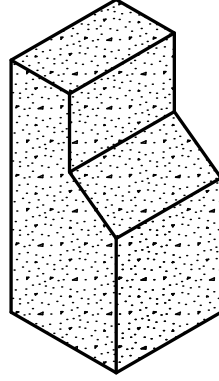

TAŞ YERLEŞİMİ  
STONE VIEW

KALIP KODU MOLD CODE	1m/ADET 1m/UNIT	PM12 ÜRETİM ADEDİ PM12 PRODUCTION AMOUNT	PM20 ÜRETİM ADEDİ PM20 PRODUCTION AMOUNT	PM36 ÜRETİM ADEDİ PM36 PRODUCTION AMOUNT
PM.BT2	8	10	12	16
ÜRETİM KAPASİTESİ / SAAT CAPACITY / HOUR		1200	1440	1632

**BORDÜR TAŞI**  
**BORDER MOLD**

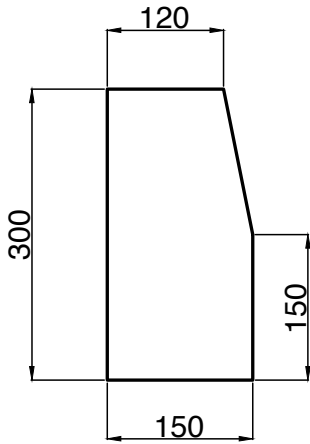

UZUNLUK = 500  
LENGTH = 500

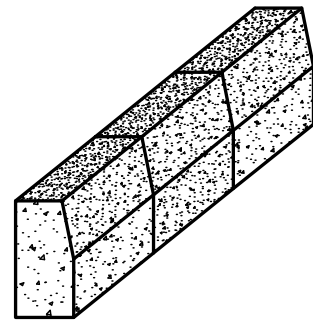
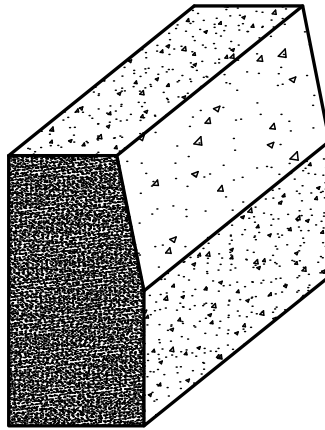

TAŞ YERLEŞİMİ  
STONE VIEW

KALIP KODU MOLD CODE	1m/ADET 1m/UNIT	PM12 ÜRETİM ADEDİ PM12 PRODUCTION AMOUNT	PM20 ÜRETİM ADEDİ PM20 PRODUCTION AMOUNT	PM36 ÜRETİM ADEDİ PM36 PRODUCTION AMOUNT
PM.BT1	2	1	2	8
ÜRETİM KAPASİTESİ / SAAT CAPACITY / HOUR		120	240	816



**ÜRÜN ÖRNEKLERİ**  
**KINDS OF STONES**

**10 LUK BİRİKET**  
**BRIQUETTE MOULD 10**

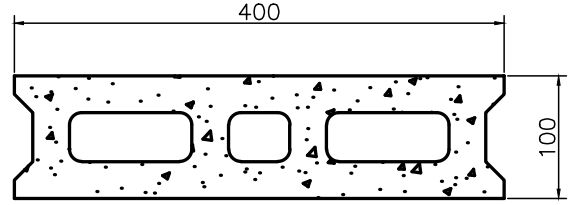
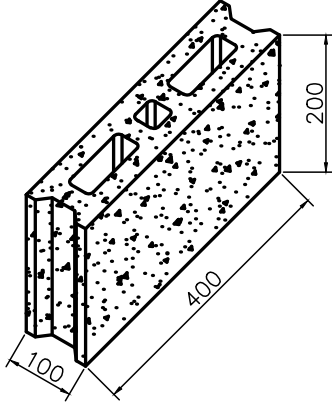

YÜKSEKLİK=200mm  
HEIGHT=200mm

TAŞ GÖRÜNÜMÜ  
STONE VIEW

KALIP KODU MOLD CODE	1m <sup>2</sup> /ADET 1m <sup>2</sup> /UNIT	PM12 ÜRETİM ADEDİ PM12 PRODUCTION AMOUNT	PM20 ÜRETİM ADEDİ PM20 PRODUCTION AMOUNT	PM36 ÜRETİM ADEDİ PM35 PRODUCTION AMOUNT
PM.K01	20	12	14	33
1 SAATLİK BASKI ADEDİ NUMBER PRODUCED PER 1 HOUR		1440	1680	3366

**15 LİK BİRİKET**  
**BRIQUETTE MOULD 15**

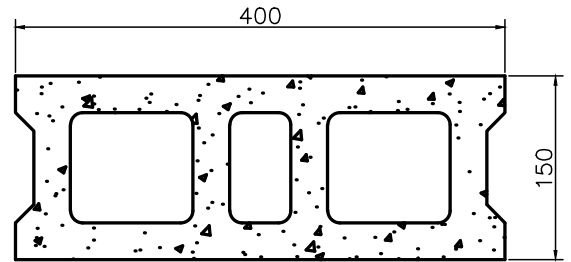
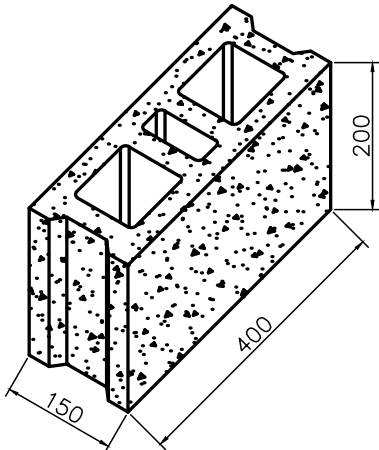

YÜKSEKLİK=200mm  
HEIGHT=200mm

TAŞ GÖRÜNÜMÜ  
STONE VIEW

KALIP KODU MOLD CODE	1m <sup>2</sup> /ADET 1m <sup>2</sup> /UNIT	PM12 ÜRETİM ADEDİ PM12 PRODUCTION AMOUNT	PM20 ÜRETİM ADEDİ PM20 PRODUCTION AMOUNT	PM36 ÜRETİM ADEDİ PM36 PRODUCTION AMOUNT
PM.K02	12	8	10	24
1 SAATLİK BASKI ADEDİ NUMBER PRODUCED PER 1 HOUR		960	1200	2448

**ÜRÜN ÖRNEKLERİ**  
**KINDS OF STONES**

**20 LİK BİRİKET**  
**BRIQUETTE MOULD 20**

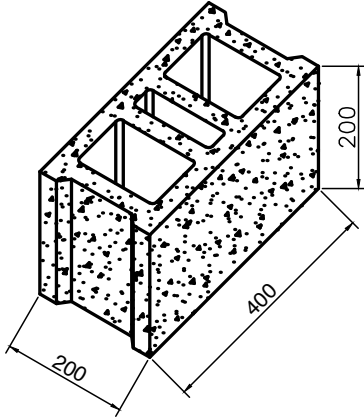

TAŞ GÖRÜNÜMÜ  
STONE VIEW

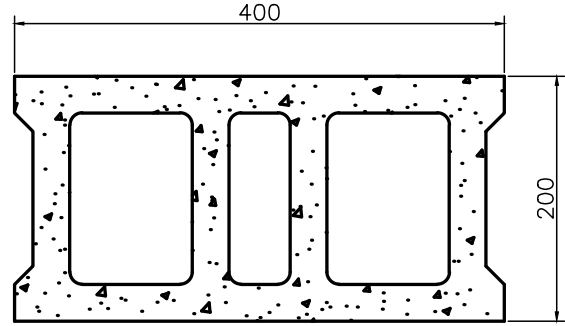

YÜKSEKLİK=200mm  
HEIGHT=200mm

KALIP KODU MOLD CODE	1m <sup>2</sup> /ADET 1m <sup>2</sup> /UNIT	PM12 ÜRETİM ADEDİ PM12 PRODUCTION AMOUNT	PM20 ÜRETİM ADEDİ PM20 PRODUCTION AMOUNT	PM36 ÜRETİM ADEDİ PM36 PRODUCTION AMOUNT
PM.K01	10	6	8	18
1 SAATLİK BASKI ADEDİ NUMBER PRODUCED PER 1 HOUR		720	960	1836

**25 LİK BİRİKET**  
**BRIQUETTE MOULD 25**

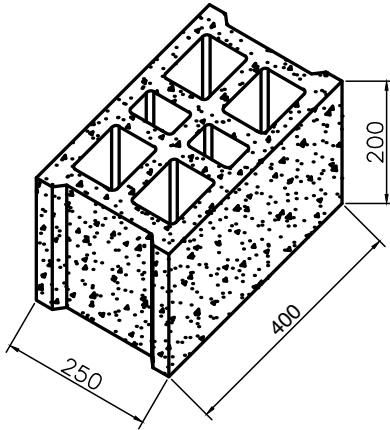

TAŞ GÖRÜNÜMÜ  
STONE VIEW

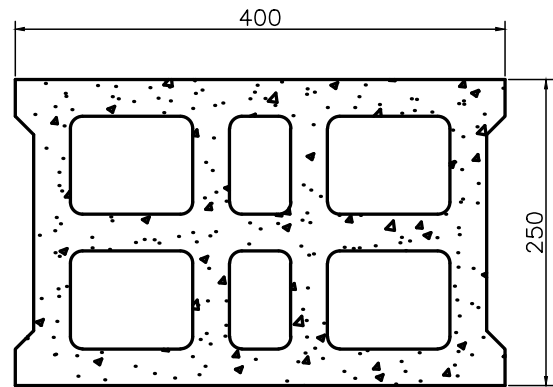

YÜKSEKLİK=200mm  
HEIGHT=200mm

KALIP KODU MOLD CODE	1m <sup>2</sup> /ADET 1m <sup>2</sup> /UNIT	PM12 ÜRETİM ADEDİ PM12 PRODUCTION AMOUNT	PM20 ÜRETİM ADEDİ PM20 PRODUCTION AMOUNT	PM36 ÜRETİM ADEDİ PM36 PRODUCTION AMOUNT
PM.K02	8	4	6	15
1 SAATLİK BASKI ADEDİ NUMBER PRODUCED PER 1 HOUR		480	720	1530

**ÜRÜN ÖRNEKLERİ**  
**KINDS OF STONES**

**KASİS TAŞI**  
OPEN DRAIGNE DICH

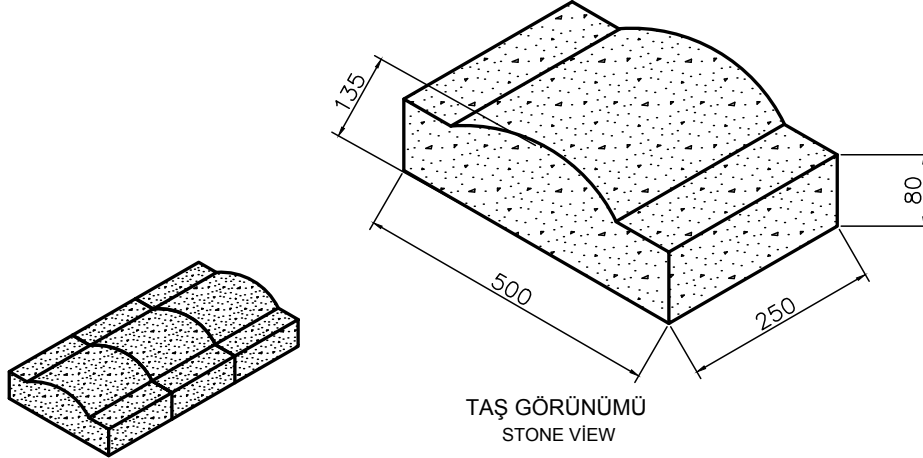

KALIP KODU MOLD CODE	1m <sup>2</sup> /ADET 1m <sup>2</sup> /UNIT	PM12 ÜRETİM ADEDİ PM12 PRODUCTION AMOUNT	PM20 ÜRETİM ADEDİ PM20 PRODUCTION AMOUNT	PM36 ÜRETİM ADEDİ PM36 PRODUCTION AMOUNT
PM.K01	4	5	5	10
1 SAATLİK BASKI ADEDİ NUMBER PRODUCED PER 1 HOUR		600	600	1020

**30 LUK BİRİKET**  
BRIQUETTE MOULD 30

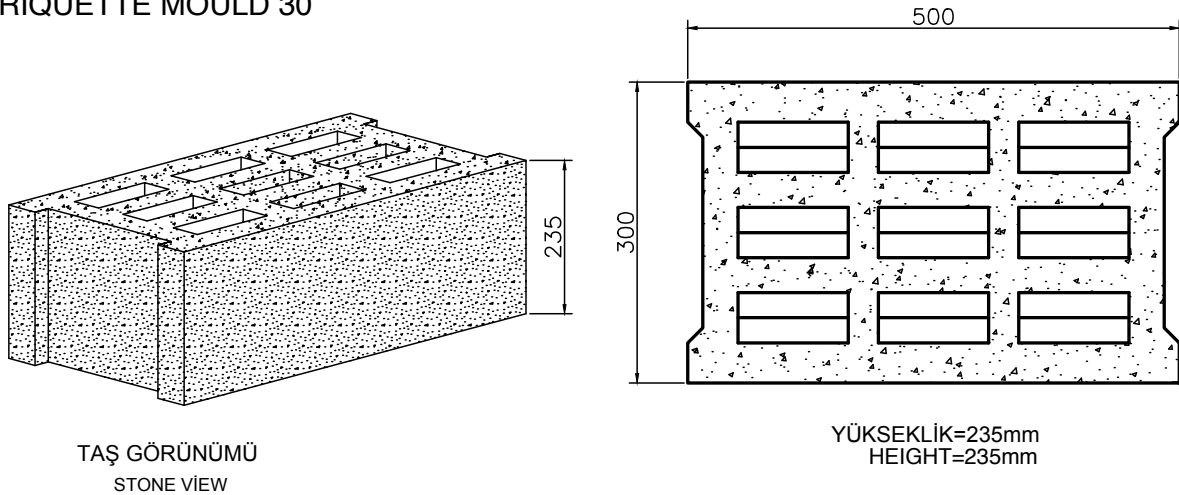

KALIP KODU MOLD CODE	1m <sup>2</sup> /ADET 1m <sup>2</sup> /UNIT	PM12 ÜRETİM ADEDİ PM12 PRODUCTION AMOUNT	PM20 ÜRETİM ADEDİ PM20 PRODUCTION AMOUNT	PM36 ÜRETİM ADEDİ PM35 PRODUCTION AMOUNT
PM.K02	8	4	4	8
1 SAATLİK BASKI ADEDİ NUMBER PRODUCED PER 1 HOUR		480	480	816

**ÜRÜN ÖRNEKLERİ**  
**KINDS OF STONES**

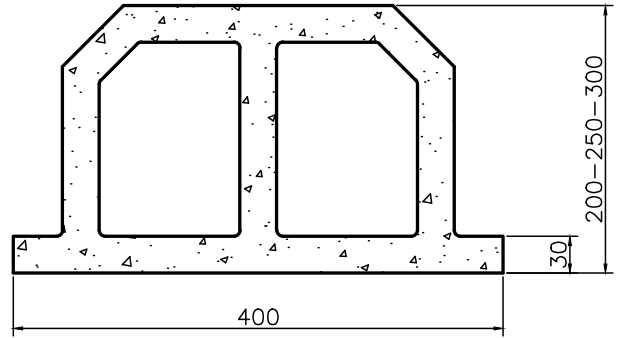
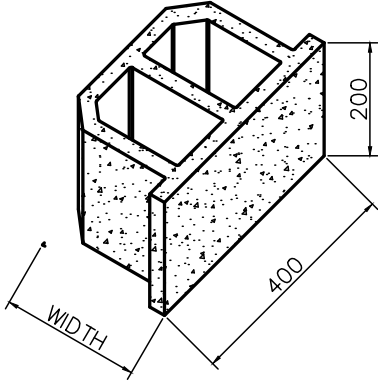
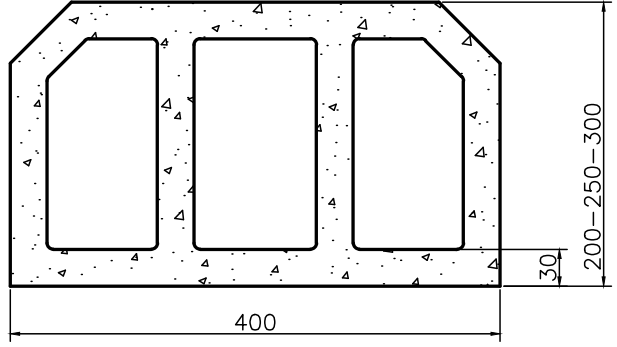
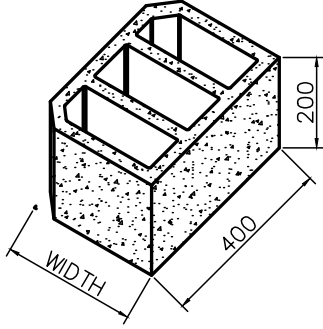
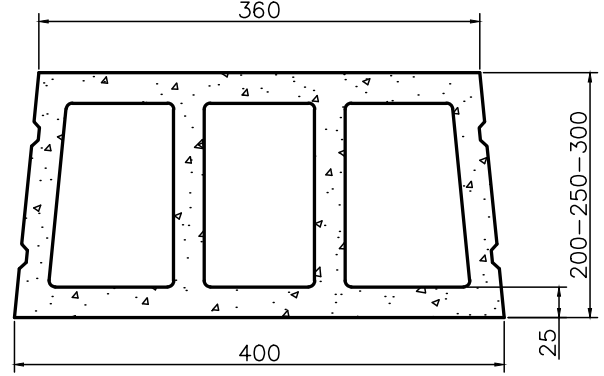
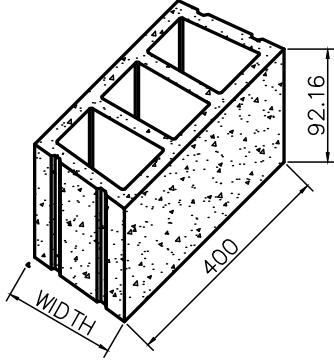

GENİŞLİK WIDTH	KALIP KODU MOLD CODE	PM12 ÜRETİM ADEDİ PM12 PRODUCTION AMOUNT	PM20 ÜRETİM ADEDİ PM20 PRODUCTION AMOUNT	PM36 ÜRETİM ADEDİ PM36 PRODUCTION AMOUNT
200mm	PM.AT1	6	8	18
1 SAATLİK BASKI ADEDİ NUMBER PRODUCED PER 1 HOUR		720	960	1836
250mm	PM.AT2	4	6	15
1 SAATLİK BASKI ADEDİ NUMBER PRODUCED PER 1 HOUR		480	720	1530
300mm	PM.AT3	2	2	4
1 SAATLİK BASKI ADEDİ NUMBER PRODUCED PER 1 HOUR		240	240	408

**ÜRÜN ÖRNEKLERİ**  
**KINDS OF STONES**

**DAMLA TAŞ**  
**DRIPSTONE STONE**

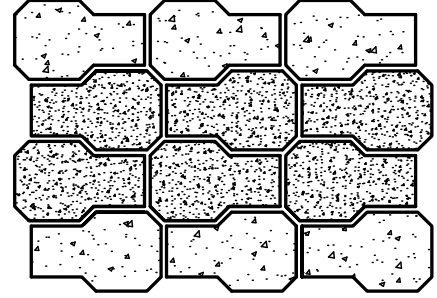
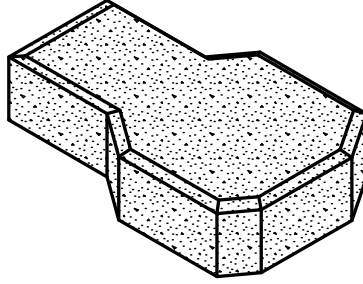
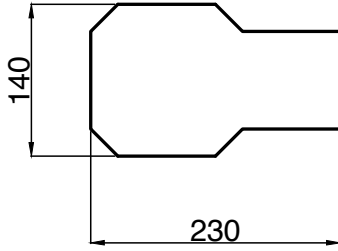

YÜKSEKLİK = 60 - 100  
HEIGHT = 60 - 100

TAŞ YERLEŞİMİ  
STONE VIEW

KALIP KODU MOLD CODE	1m <sup>2</sup> /ADET 1m <sup>2</sup> /UNIT	PM12 ÜRETİM ADEDİ PM12 PRODUCTION AMOUNT	PM20 ÜRETİM ADEDİ PM20 PRODUCTION AMOUNT	PM36 ÜRETİM ADEDİ PM36 PRODUCTION AMOUNT
PM.K02	32	15	18	36
ÜRETİM KAPASİTESİ / SAAT CAPACITY / HOUR		1800	2160	3672

**PETEK TAŞ**  
**HONEYCOMB STONE**

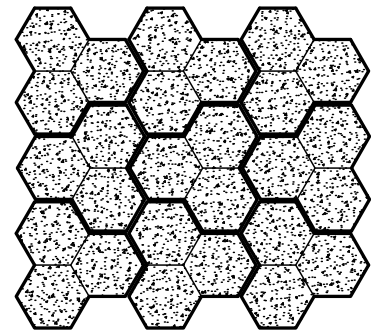
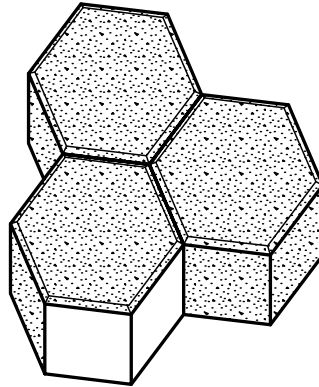
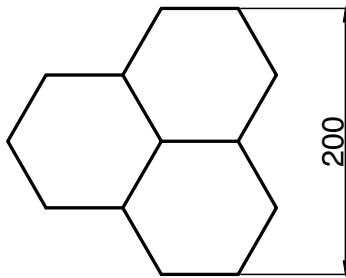

YÜKSEKLİK = 60 - 100  
HEIGHT = 60 - 100

TAŞ YERLEŞİMİ  
STONE VIEW

KALIP KODU MOLD CODE	1m <sup>2</sup> /ADET 1m <sup>2</sup> /UNIT	PM12 ÜRETİM ADEDİ PM12 PRODUCTION AMOUNT	PM20 ÜRETİM ADEDİ PM20 PRODUCTION AMOUNT	PM36 ÜRETİM ADEDİ PM36 PRODUCTION AMOUNT
PM.P01	30	15	20	35
ÜRETİM KAPASİTESİ / SAAT CAPACITY / HOUR		1800	2400	3570

**ÜRÜN ÖRNEKLERİ**  
**KINDS OF STONES**

**ALTİGEN TAŞ**  
**HEXAGON STONE**

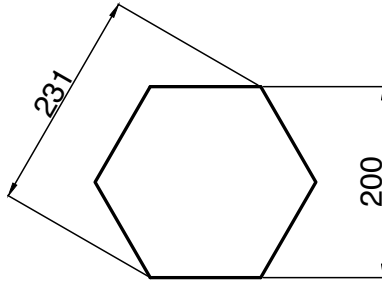

YÜKSEKLİK = 60 - 100  
HEIGHT = 60 - 100

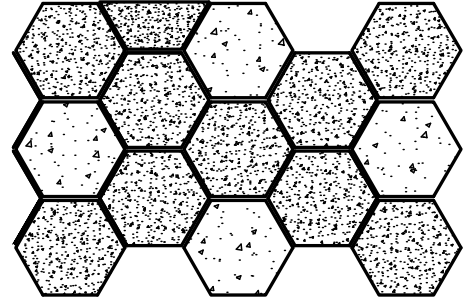
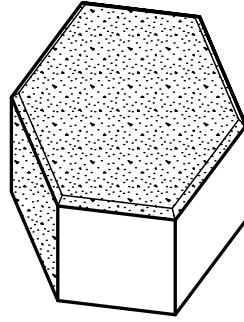

TAŞ YERLEŞİMİ  
STONE VIEW

KALIP KODU MOLD CODE	1m <sup>2</sup> /ADET 1m <sup>2</sup> /UNIT	PM12 ÜRETİM ADEDİ PM12 PRODUCTION AMOUNT	PM20 ÜRETİM ADEDİ PM20 PRODUCTION AMOUNT	PM36 ÜRETİM ADEDİ PM36 PRODUCTION AMOUNT
PM.A01	23	9	14	30
ÜRETİM KAPASİTESİ / SAAT CAPACITY / HOUR		1080	1440	3060

**S TAŞ**  
**S STONE**

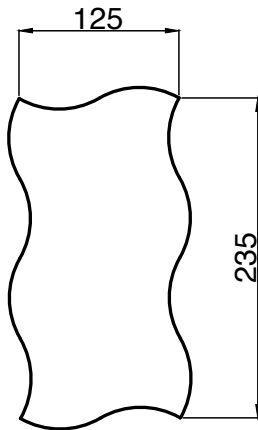

YÜKSEKLİK = 60 - 100  
HEIGHT = 60 - 100

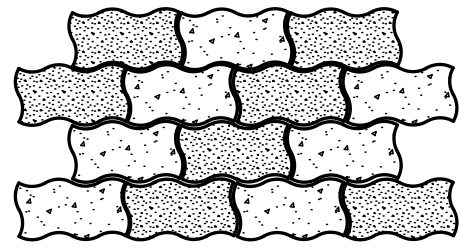
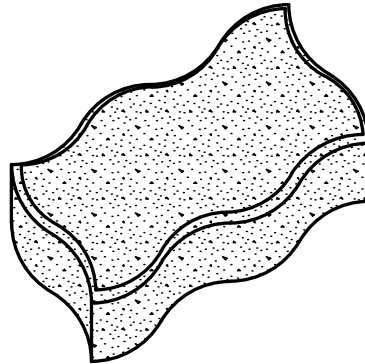

TAŞ YERLEŞİMİ  
STONE VIEW

KALIP KODU MOLD CODE	1m <sup>2</sup> /ADET 1m <sup>2</sup> /UNIT	PM12 ÜRETİM ADEDİ PM12 PRODUCTION AMOUNT	PM20 ÜRETİM ADEDİ PM20 PRODUCTION AMOUNT	PM36 ÜRETİM ADEDİ PM36 PRODUCTION AMOUNT
PM.S01	36	15	21	36
ÜRETİM KAPASİTESİ / SAAT CAPACITY / HOUR		1800	2520	3672

**ÜRÜN ÖRNEKLERİ**  
**KINDS OF STONES**

**YAPRAK TAŞ**  
**LEAF STONE**

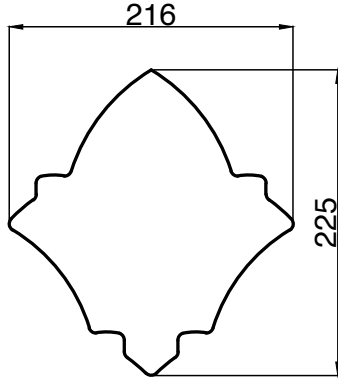

YÜKSEKLİK = 60 - 100  
HEIGHT = 60 - 100

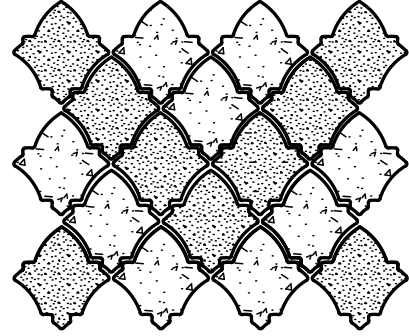
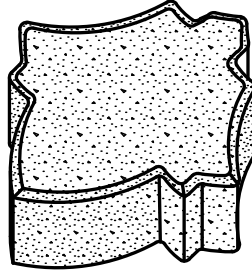

TAŞ YERLEŞİMİ  
STONE VIEW

KALIP KODU MOLD CODE	1m <sup>2</sup> /ADET 1m <sup>2</sup> /UNIT	PM12 ÜRETİM ADEDİ PM12 PRODUCTION AMOUNT	PM20 ÜRETİM ADEDİ PM20 PRODUCTION AMOUNT	PM36 ÜRETİM ADEDİ PM36 PRODUCTION AMOUNT
PM.Y01	30	10	21	44
ÜRETİM KAPASİTESİ / SAAT CAPACITY / HOUR		1200	2520	4488

**AY TAŞI**  
**MOON STONE**

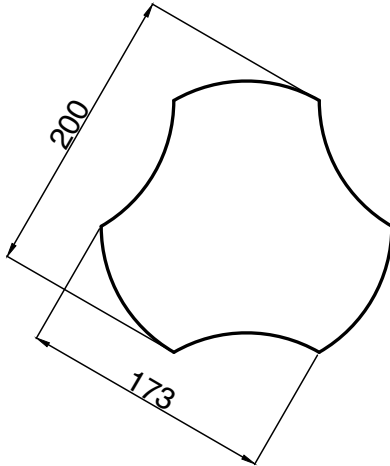

YÜKSEKLİK = 60 - 100  
HEIGHT = 60 - 100

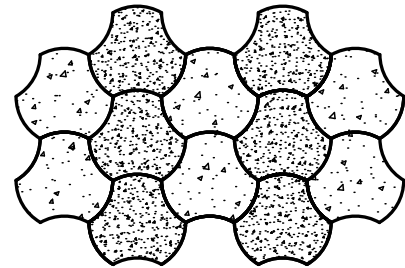
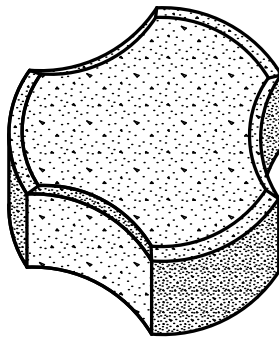

TAŞ YERLEŞİMİ  
STONE VIEW

KALIP KODU MOLD CODE	1m <sup>2</sup> /ADET 1m <sup>2</sup> /UNIT	PM12 ÜRETİM ADEDİ PM12 PRODUCTION AMOUNT	PM20 ÜRETİM ADEDİ PM20 PRODUCTION AMOUNT	PM36 ÜRETİM ADEDİ PM36 PRODUCTION AMOUNT
PM.A02	30	13	18	33
ÜRETİM KAPASİTESİ / SAAT CAPACITY / HOUR		1560	2160	3366

**ÜRÜN ÖRNEKLERİ**  
**KINDS OF STONES**

**BAKLAVA TAŞ**  
**BAKLAVA STONE**

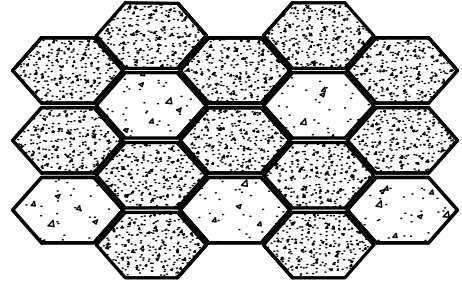
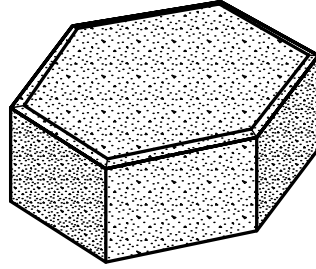
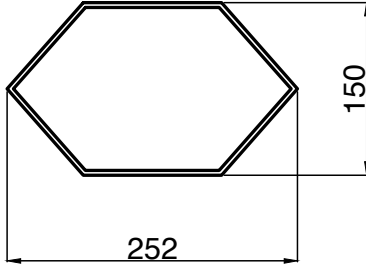

YÜKSEKLİK = 60 -100  
HEIGHT = 60 - 100

TAŞ YERLEŞİMİ  
STONE VIEW

KALIP KODU MOLD CODE	1m <sup>2</sup> /ADET 1m <sup>2</sup> /UNIT	PM12 ÜRETİM ADEDİ PM12 PRODUCTION AMOUNT	PM20 ÜRETİM ADEDİ PM20 PRODUCTION AMOUNT	PM36 ÜRETİM ADEDİ PM36 PRODUCTION AMOUNT
PM.B01	27	12	15	36
ÜRETİM KAPASİTESİ / SAAT CAPACITY / HOUR		1440	1800	3672

**GENİŞ BELLİ**  
**WIDE WAISTED STONE**

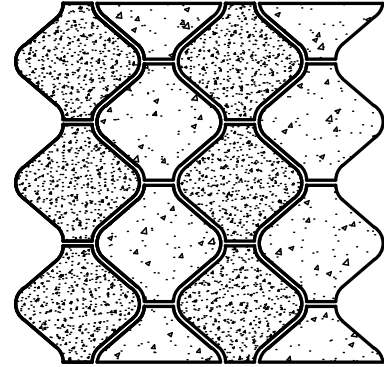
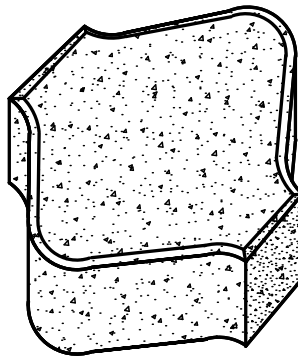
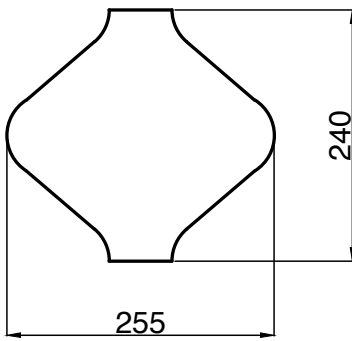

YÜKSEKLİK = 60 -100  
HEIGHT = 60 - 100

TAŞ YERLEŞİMİ  
STONE VIEW

KALIP KODU MOLD CODE	1m <sup>2</sup> /ADET 1m <sup>2</sup> /UNIT	PM12 ÜRETİM ADEDİ PM12 PRODUCTION AMOUNT	PM20 ÜRETİM ADEDİ PM20 PRODUCTION AMOUNT	PM36 ÜRETİM ADEDİ PM36 PRODUCTION AMOUNT
PM.G01	21	6	10	21
ÜRETİM KAPASİTESİ / SAAT CAPACITY / HOUR		720	1200	2142



**ÜRÜN ÖRNEKLERİ**  
**KINDS OF STONES**

**İNCE BELLİ**  
**NARROW WAISTED STONE**

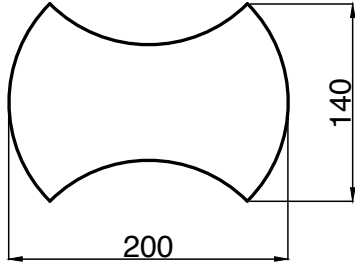

YÜKSEKLİK = 60 - 100  
HEIGHT = 60 - 100

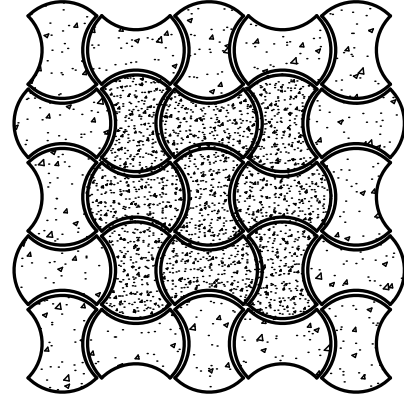
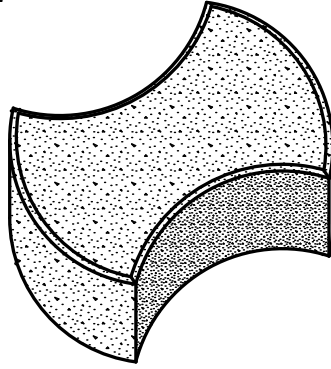

TAŞ YERLEŞİMİ  
STONE VIEW

KALIP KODU MOLD CODE	1m <sup>2</sup> /ADET 1m <sup>2</sup> /UNIT	PM12 ÜRETİM ADEDİ PM12 PRODUCTION AMOUNT	PM20 ÜRETİM ADEDİ PM20 PRODUCTION AMOUNT	PM36 ÜRETİM ADEDİ PM36 PRODUCTION AMOUNT
PM.İ01	20	20	25	42
ÜRETİM KAPASİTESİ / SAAT CAPACITY / HOUR		2400	3000	4284

**KÖŞELİ S TAŞ**  
**CORNERED S STONE**

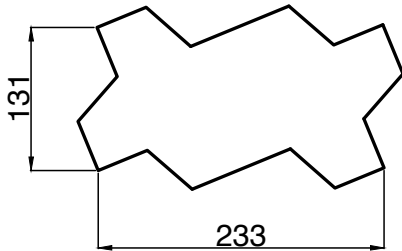

YÜKSEKLİK = 60 - 100  
HEIGHT = 60 - 100

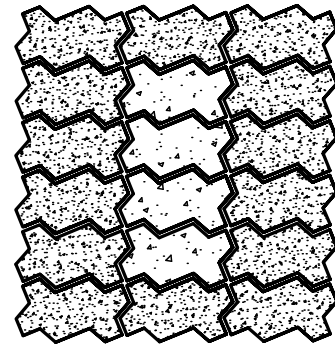
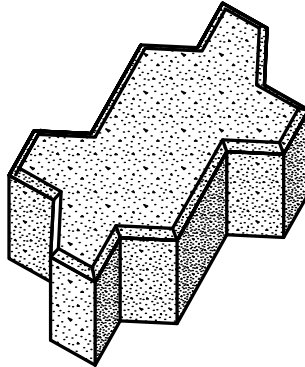

TAŞ YERLEŞİMİ  
STONE VIEW

KALIP KODU MOLD CODE	1m <sup>2</sup> /ADET 1m <sup>2</sup> /UNIT	PM12 ÜRETİM ADEDİ PM12 PRODUCTION AMOUNT	PM20 ÜRETİM ADEDİ PM20 PRODUCTION AMOUNT	PM36 ÜRETİM ADEDİ PM36 PRODUCTION AMOUNT
PM.K03	48	15	18	40
ÜRETİM KAPASİTESİ / SAAT CAPACITY / HOUR		1800	2160	4080

**ÜRÜN ÖRNEKLERİ**  
**KINDS OF STONES**

**MANTAR TAŞ**  
**DRIPSTONE STONE**

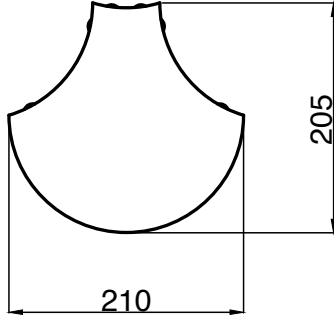

YÜKSEKLİK = 60 -100  
HEIGHT = 60 - 100

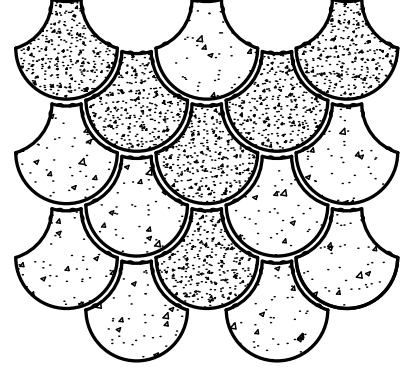
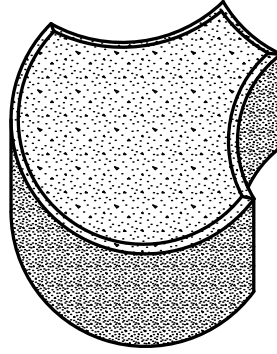

TAŞ YERLEŞİMİ  
STONE VIEW

KALIP KODU MOLD CODE	1m <sup>2</sup> /ADET 1m <sup>2</sup> /UNIT	PM12 ÜRETİM ADEDİ PM12 PRODUCTION AMOUNT	PM20 ÜRETİM ADEDİ PM20 PRODUCTION AMOUNT	PM36 ÜRETİM ADEDİ PM36 PRODUCTION AMOUNT
PM.M01	26	12	15	36
ÜRETİM KAPASİTESİ / SAAT CAPACITY / HOUR		1440	1800	3672

**TABLA TAŞ**  
**TRAY STONE**

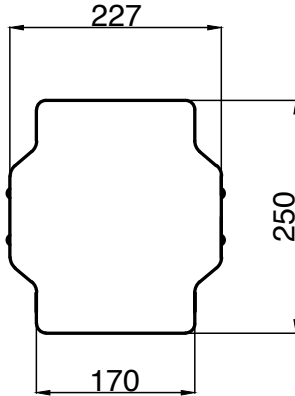

YÜKSEKLİK = 60 -100  
HEIGHT = 60 - 100

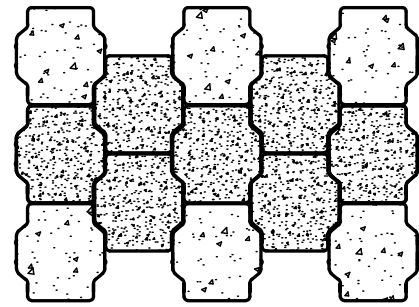
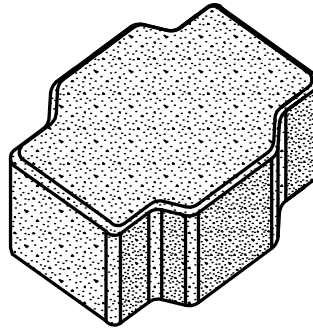

TAŞ YERLEŞİMİ  
STONE VIEW

KALIP KODU MOLD CODE	1m <sup>2</sup> /ADET 1m <sup>2</sup> /UNIT	PM12 ÜRETİM ADEDİ PM12 PRODUCTION AMOUNT	PM20 ÜRETİM ADEDİ PM20 PRODUCTION AMOUNT	PM36 ÜRETİM ADEDİ PM36 PRODUCTION AMOUNT
PM.T02	17	9	9	20
ÜRETİM KAPASİTESİ / SAAT CAPACITY / HOUR		1080	1080	2040

**ÜRÜN ÖRNEKLERİ**  
**KINDS OF STONES**

**PAPATYA TAŞ**  
**DAISY STONE**

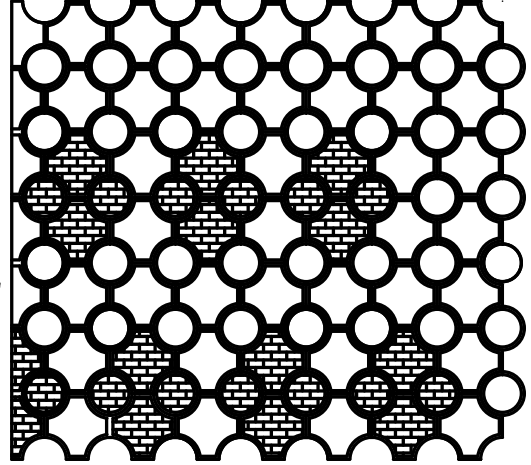
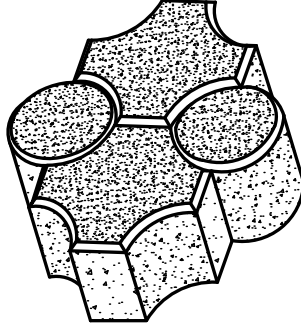
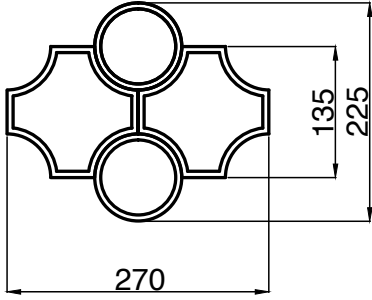

TAŞ YERLEŞİMİ  
STONE VIEW

YÜKSEKLİK = 60 -100  
HEIGHT = 60 - 100

KALIP KODU MOLD CODE	1m <sup>2</sup> /ADET 1m <sup>2</sup> /UNIT	PM12 ÜRETİM ADEDİ PM12 PRODUCTION AMOUNT	PM20 ÜRETİM ADEDİ PM20 PRODUCTION AMOUNT	PM36 ÜRETİM ADEDİ PM36 PRODUCTION AMOUNT
PM.P02	21	6	9	21
ÜRETİM KAPASİTESİ / SAAT CAPACITY / HOUR		720	1080	2142

**YENİ BAKLAVA TAŞI**  
**NEW BAKLAVA STONE**

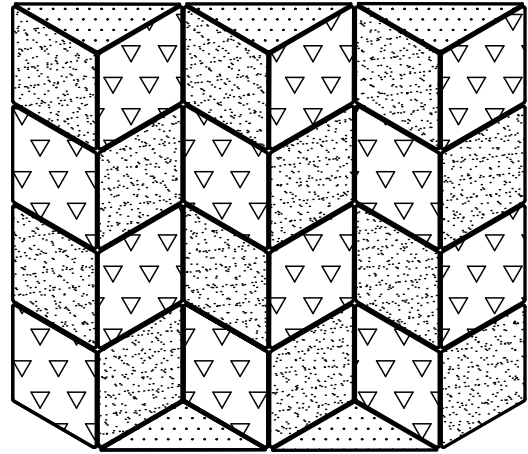
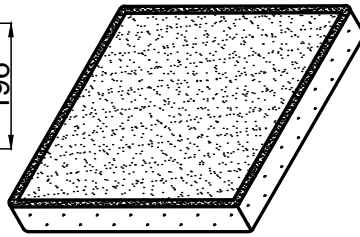
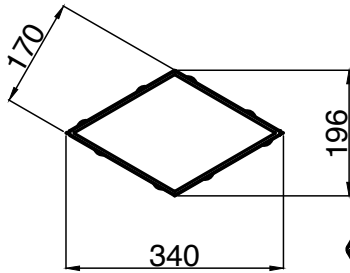

TAŞ YERLEŞİMİ  
STONE VIEW

YÜKSEKLİK = 60 -100  
HEIGHT = 60 - 100

KALIP KODU MOLD CODE	1m <sup>2</sup> /ADET 1m <sup>2</sup> /UNIT	PM12 ÜRETİM ADEDİ PM12 PRODUCTION AMOUNT	PM20 ÜRETİM ADEDİ PM20 PRODUCTION AMOUNT	PM36 ÜRETİM ADEDİ PM36 PRODUCTION AMOUNT
PM.Y02	20	8	12	30
ÜRETİM KAPASİTESİ / SAAT CAPACITY / HOUR		960	1440	3060

**ÜRÜN ÖRNEKLERİ**  
**KINDS OF STONES**

**KÜP TAŞ**  
**CUBA MOLD**

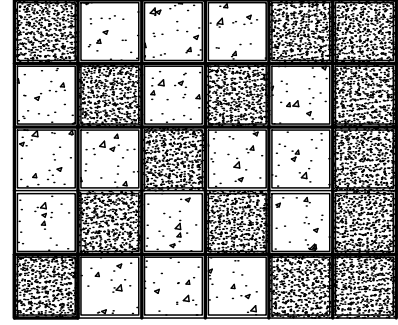
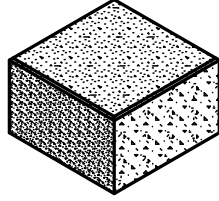
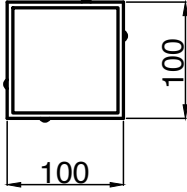

YÜKSEKLİK = 60 - 100  
HEIGHT = 60 - 100

TAŞ YERLEŞİMİ  
STONE VIEW

KALIP KODU MOLD CODE	1m <sup>2</sup> /ADET 1m <sup>2</sup> /UNIT	PM12 ÜRETİM ADEDİ PM12 PRODUCTION AMOUNT	PM20 ÜRETİM ADEDİ PM20 PRODUCTION AMOUNT	PM36 ÜRETİM ADEDİ PM36 PRODUCTION AMOUNT
PM.K04	100	30	49	100
ÜRETİM KAPASİTESİ / SAAT CAPACITY / HOUR		3600	5880	10200

**HİHAL TAŞ**  
**CRESCENT MOLD**

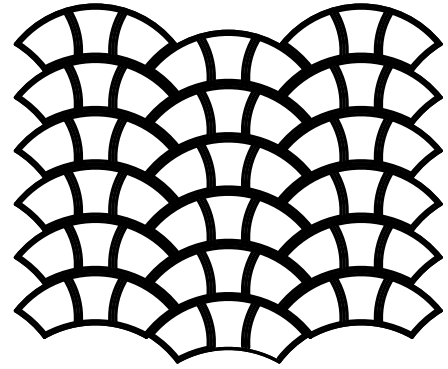
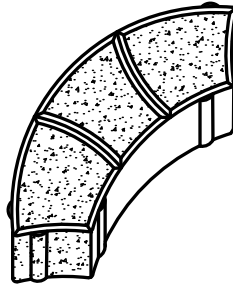
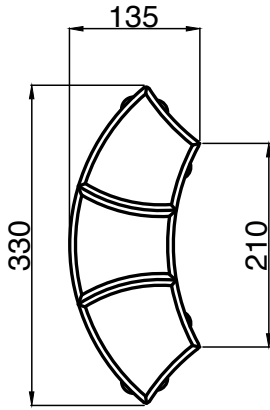

YÜKSEKLİK = 60 - 100  
HEIGHT = 60 - 100

TAŞ YERLEŞİMİ  
STONE VIEW

KALIP KODU MOLD CODE	1m <sup>2</sup> /ADET 1m <sup>2</sup> /UNIT	PM12 ÜRETİM ADEDİ PM12 PRODUCTION AMOUNT	PM20 ÜRETİM ADEDİ PM20 PRODUCTION AMOUNT	PM36 ÜRETİM ADEDİ PM36 PRODUCTION AMOUNT
PM.H01	24	11	18	36
ÜRETİM KAPASİTESİ / SAAT CAPACITY / HOUR		1320	2160	3672



## CONCRETE PIPE MACHINE



## BIM-MA800 CONCRETE PIPE MACHINE

HOURLY CAPACITY OF PIPE DIAMETER

Ø200x1500	30	PCS/HOUR
Ø300x1500	20	PCS/HOUR
Ø400x1500	10	PCS/HOUR
Ø500x1500	7	PCS/HOUR
Ø600x1500	5	PCS/HOUR
Ø800x1500	3	PCS/HOUR



OVERVIEW OF PIPE MACHINE

OUR ELEVATOR-TYPE MACHINES :

Ø 200-Ø300 mm diameter 3 pcs, Ø 400 mm diameter 2 pcs, Ø 500 mm and biggest diameter 1 pcs. mould is coupled.

TOTAL POWER 18 kW

Facility according to need placement : Concrete pipe trolley with hydraulic or mechanical. To feed hopper, conveyor belt, cement mixers and feed bands, as well as lifting equipment and pipe-bending press cylinder test apparatus manufactured by TARMAŞ Machine Inc.

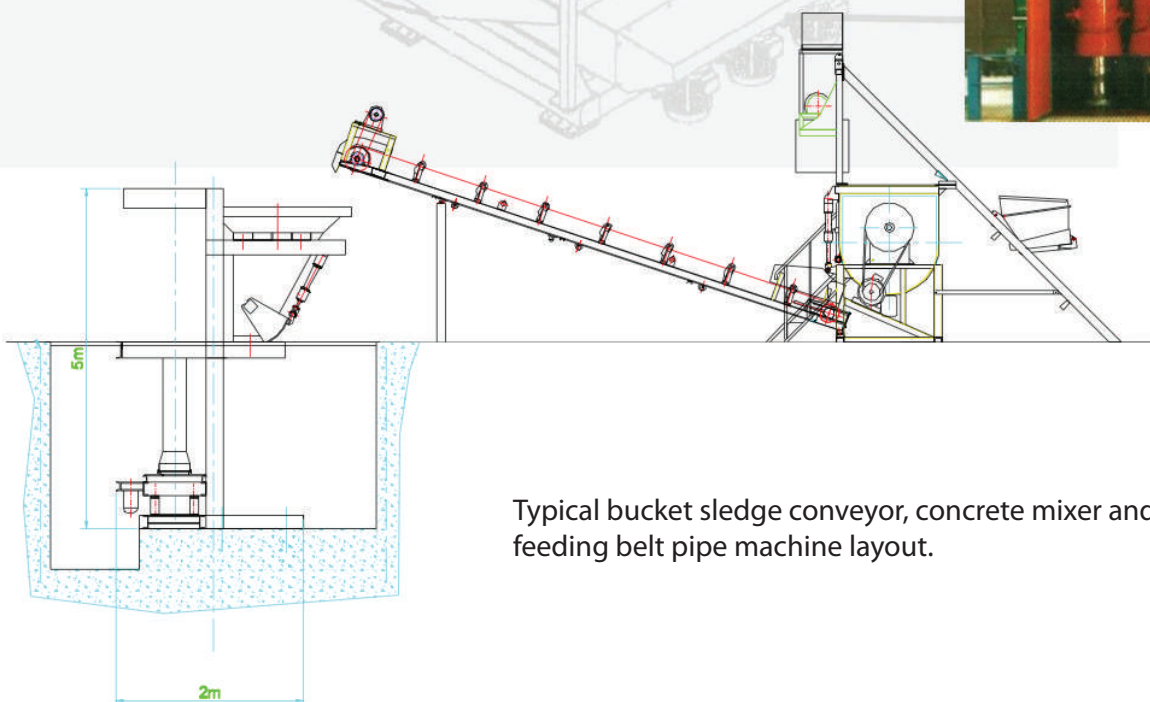
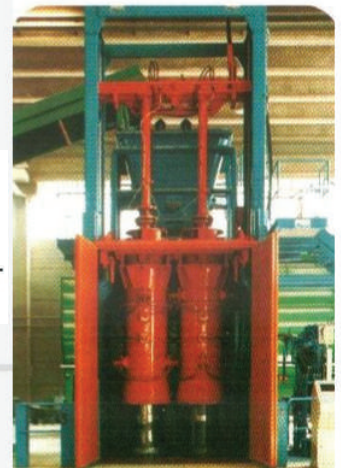

Typical bucket sledge conveyor, concrete mixer and feeding belt pipe machine layout.

## BIM-MA1200 CONCRETE PIPE MACHINE

### HOURLY CAPACITY OF PIPE DIAMETERS

Ø300x2000mm	20 pcs/hour
Ø400x2000mm	12 pcs/hour
Ø450x2000mm	10 pcs/hour
Ø500x2000mm	8 pcs/hour
Ø600x2000mm	6 pcs/hour
Ø700x2000mm	5 pcs/hour
Ø800x2000mm	4 pcs/hour
Ø900x2000mm	3 pcs/hour
Ø1000x2000mm	2 pcs/hour
Ø1100x2000mm	2 pcs/hour
Ø1200x2000mm	1 pcs/hour



**OVERVIEW OF PIPE MACHINE**

Facility according to need placement :  
 Concrete pipe trolley with hydraulic or mechanical.  
 To feed hopper, conveyor belt, cement mixers and feed  
 bands, as well as lifting equipment and pipe-bending press cylinder test  
 apparatus manufactured by TARMAŞ Machine Inc.

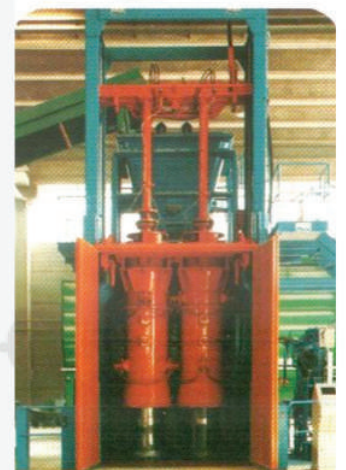

A typical bucket sled, concrete mixer machine and  
 feeding tube placement band.

## BIM-MY1200 CONCRETE PIPE MACHINE

### HOURLY CAPACITY OF PIPE DIAMETER

Ø200x1000	15 PCS/HOUR
Ø300x1000	14 PCS/HOUR
Ø400x1000	10 PCS/HOUR
Ø500x1000	9 PCS/HOUR
Ø600x1000	8 PCS/HOUR
Ø800x1000	6 PCS/HOUR
Ø1000x1000	4 PCS/HOUR
Ø1200x1000	2 PCS/HOUR



**OVERVIEW OF PIPE MACHINE**

TOTAL POWER 18 kW

Facility according to need placement : Concrete pipe trolley with hydraulic or mechanical.  
To feed hopper, conveyor belt, cement mixers and feed bands, as well as lifting equipment and pipe-bending press cylinder test apparatus manufactured by TARMAŞ Machine Inc.

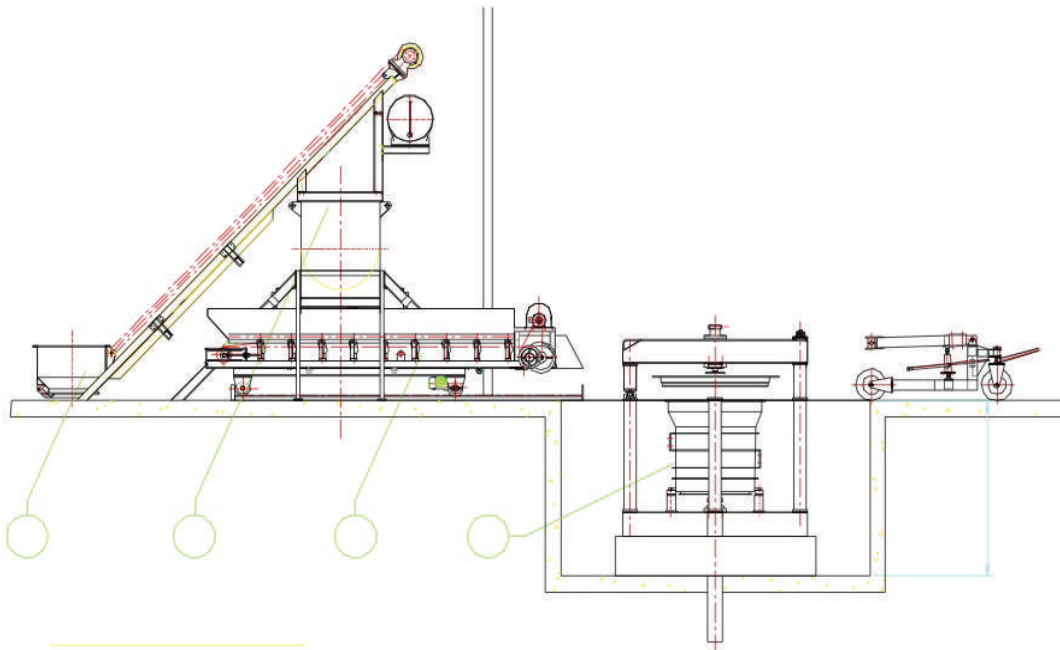

**Typical bucket sledge conveyor, concrete mixer and feeding belt pipe machine layout**



## BIM-MA1600 CONCRETE PIPE MACHINE

HOURLY CAPACITY OF PIPE DIAMETER

Ø800x2000	3	PCS/HOUR
Ø1000x2000	2	PCS/HOUR
Ø1200x2000	2	PCS/HOUR
Ø1400x2000	2	PCS/HOUR
Ø1600x2000	2	PCS/HOUR

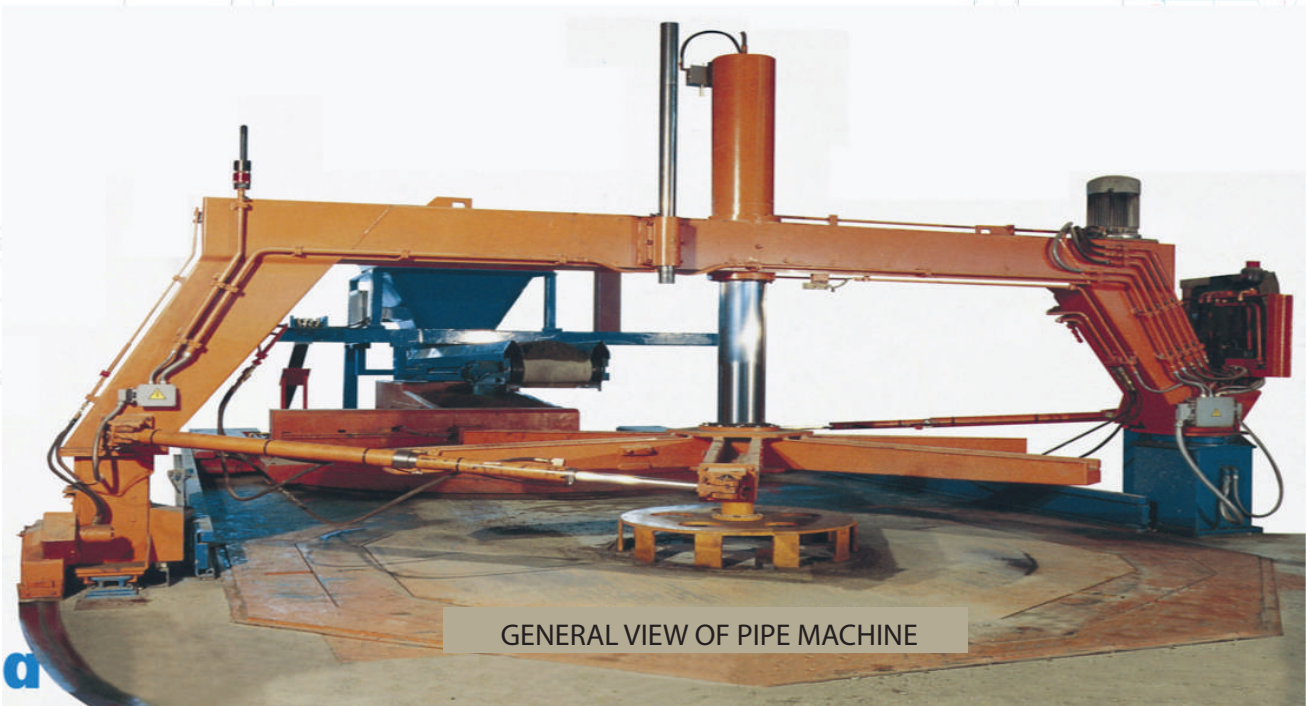

TOTAL POWER 18 kW

Facility according to need placement : Concrete pipe trolley with hydraulic or mechanical. To feed hopper, conveyor belt, cement mixers and feed bands, as well as lifting equipment and pipe-bending press cylinder test apparatus manufactured by TARMAŞ Machine Inc.

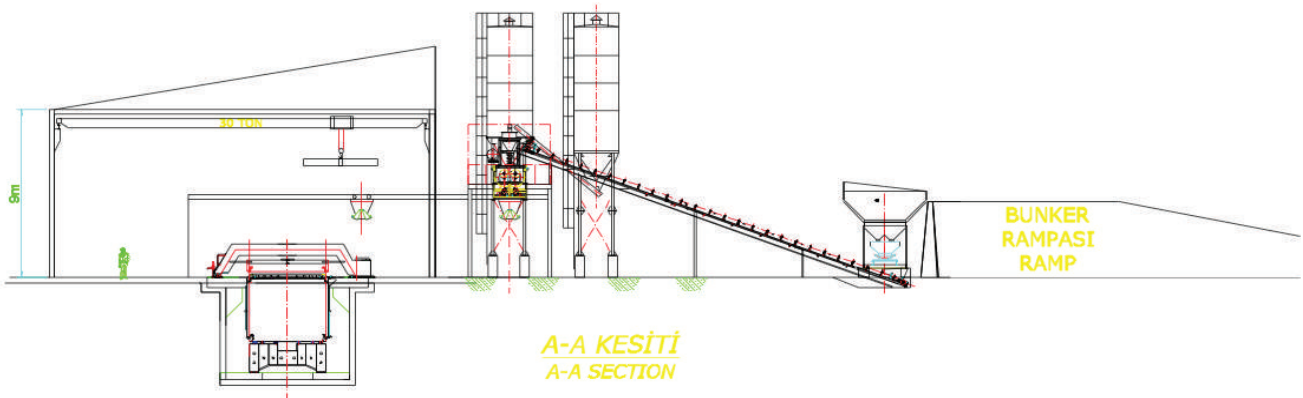

Typical bucket sledge conveyor, concrete mixer and feeding belt pipe machine layout.

## BIM-MA3000 CONCRETE PIPE MACHINE

HOURLY CAPACITY OF PIPE DIAMETER

Ø1800x2000	2	PCS/HOUR
Ø2000x2000	1	PCS/HOUR
Ø2200x2000	1	PCS/HOUR
Ø2400x2000	1	PCS/HOUR
Ø2600x2000	1	PCS/HOUR
Ø2800x2000	1	PCS/HOUR
Ø3000x2000	1	PCS/HOUR



TOTAL POWER 18 kW

Facility according to need placement : Concrete pipe trolley with hydraulic or mechanical. To feed hopper, conveyor belt, cement mixers and feed bands, as well as lifting equipment and pipe-bending press cylinder test apparatus manufactured by TARMAŞ Machine Inc.

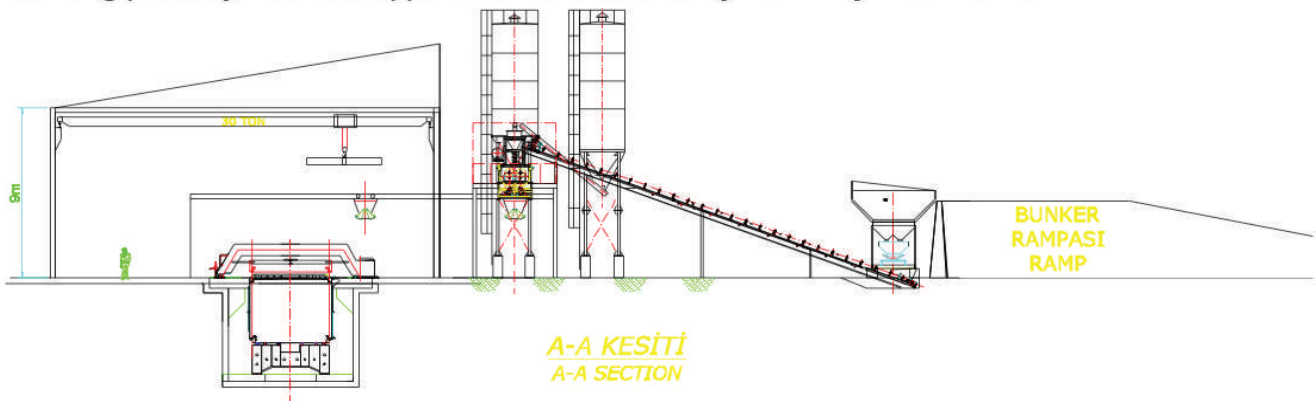

Typical bucket sledge conveyor, concrete mixer and feeding belt pipe machine layout.



CONCRETE PIPE MACHINE Ø 3600

“ WE ARE THE FIRST COMPANY WHO PRODUCE  
THIS SIZE PIPE MACHINE IN TURKEY ”

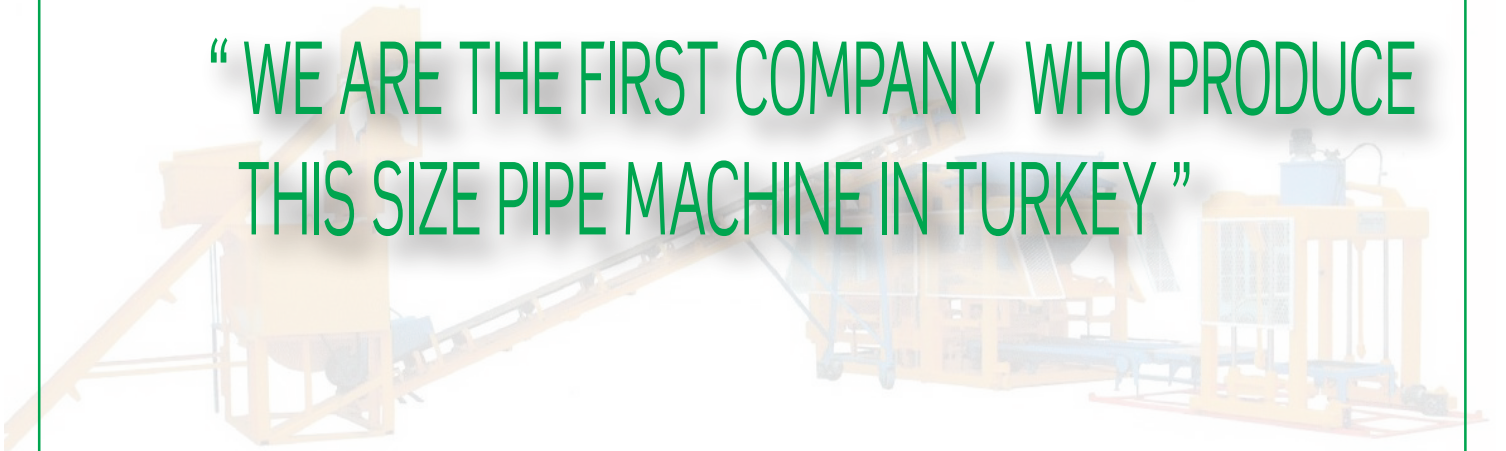

## BIM-MA3600 CONCRETE PIPE MACHINE



BIM-MA3600 CONCRETE PIPE MACHINE



## BIM-MA3600 CONCRETE PIPE MACHINE



## BIM-MA3600 CONCRETE PIPE MACHINE



## BIM-BB 1200 PREFABRIC MANHOLE RING MACHINE

Manhole ring production machine including  $\varnothing 620$  mm conical top,  $\varnothing 1200$  mm in diameter and length up to 600mm. Product output is an average of 8 minutes. Depending on the locked tray molds are shaken with vibrators. Shipped with the tape from the supply hopper above the mortar pressed with the left-right motion of the hydraulic cylinder system is plastered with gear. Machine is manually controlled a total of 20 kW of energy is needed.



100       $\varnothing 675$       20

GENERAL VIEW OF MANHOLE RING MACHINE

KAPAK ALTU  
BİLEZİ



ÜST  
BİLEZ

50 1040

Facility according to need placement : Concrete pipe trolley with hydraulic or mechanical. To feed hopper, conveyor belt, cement mixers and feed bands, as well as lifting equipment and pipe-bending press cylinder test apparatus manufactured by TARMAŞ Machine Inc.

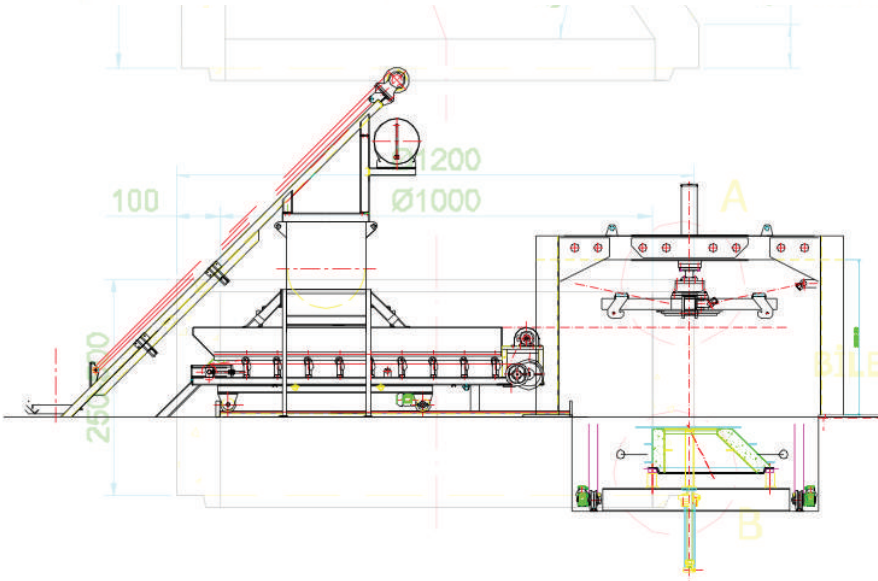

"B" DETAYI

Typical bucket sledge conveyor, concrete mixer and feeding belt pipe machine layout.



## BIM-BT1200 CONCRETE STACK BASE MANUFACTURING MACHINES

Concrete Stack Base Manufacturing Machines  $\text{Ø}800$  mm-  $\text{Ø}1200$  in diameter and length up to 1000 mm. Product output is an average of 20 minutes. Depending on the locked tray molds are shaken with vibrators. Shipped with the tape from the supply hopper mortar between the inner and outer mold is filled, the filling process is turned upside down at the end of the product along with the outer mold is left on the pallet. Machine is manually controlled and total of 20 kW energy is needed.

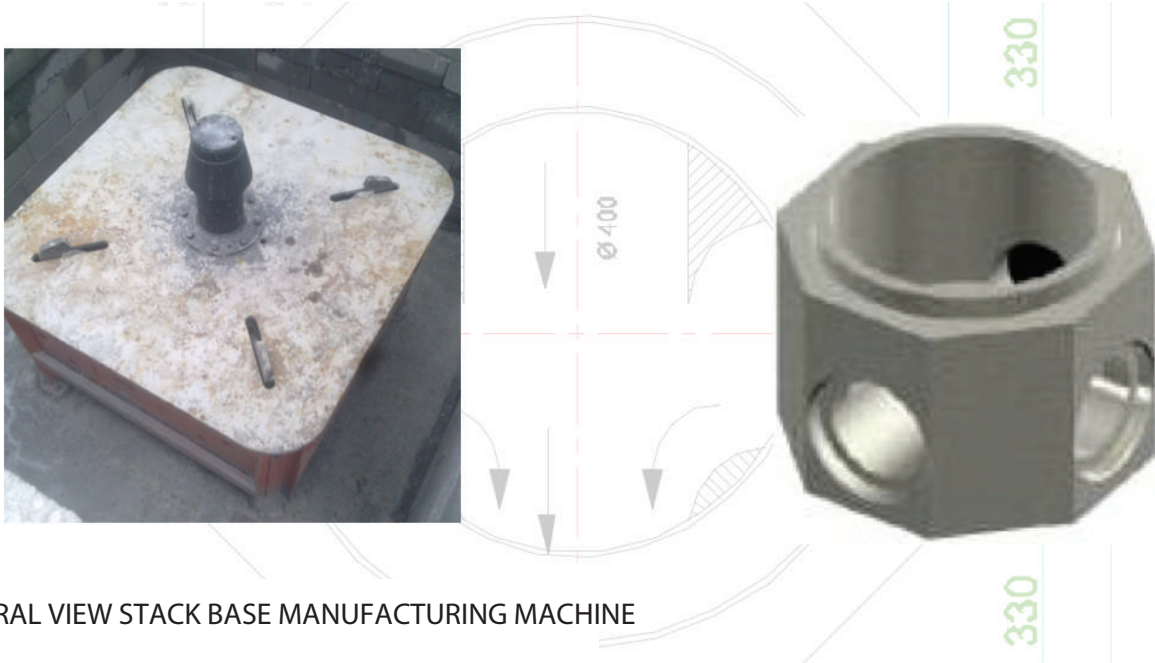

GENERAL VIEW STACK BASE MANUFACTURING MACHINE

Facility according to need placement : Concrete pipe trolley with hydraulic or mechanical. To feed hopper, conveyor belt, cement mixers and feed bands, as well as lifting equipment and pipe-bending press cylinder test apparatus manufactured by TARMAŞ Machine Inc.

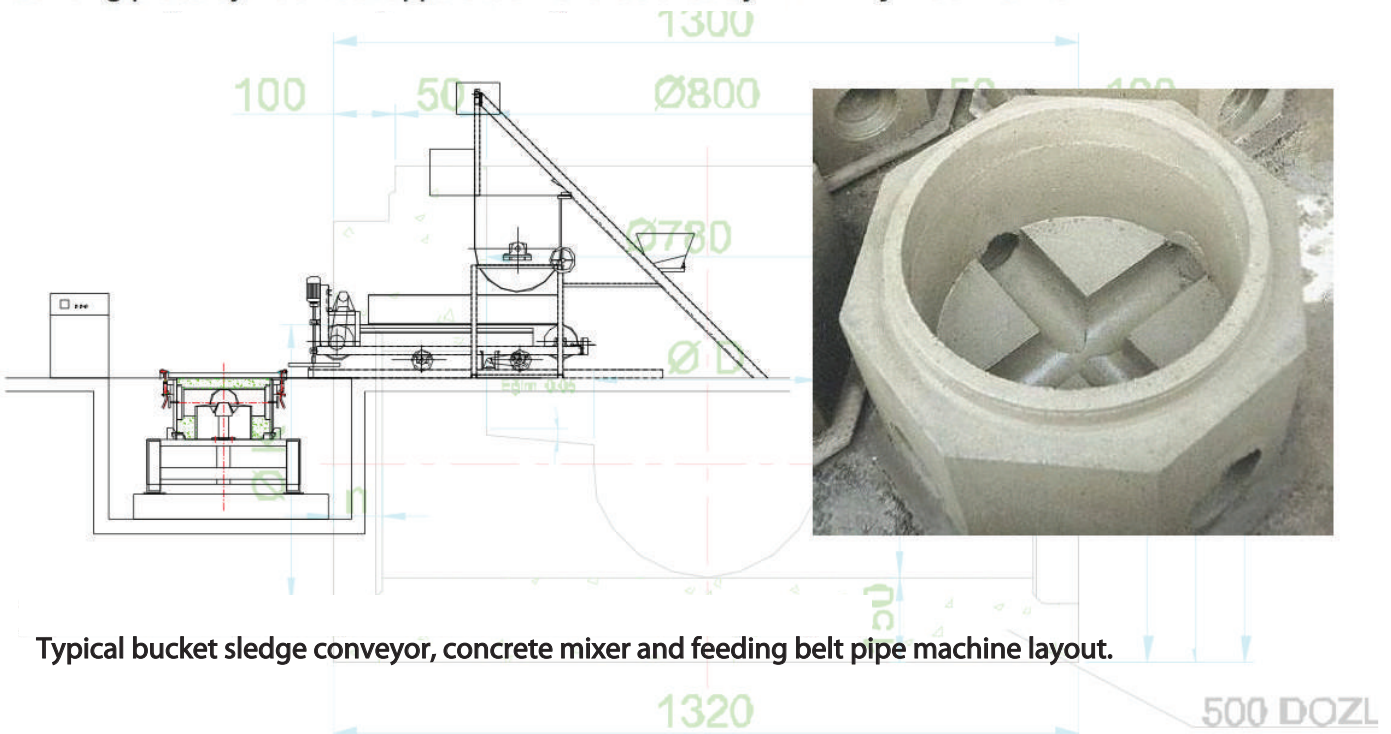

Typical bucket sledge conveyor, concrete mixer and feeding belt pipe machine layout.

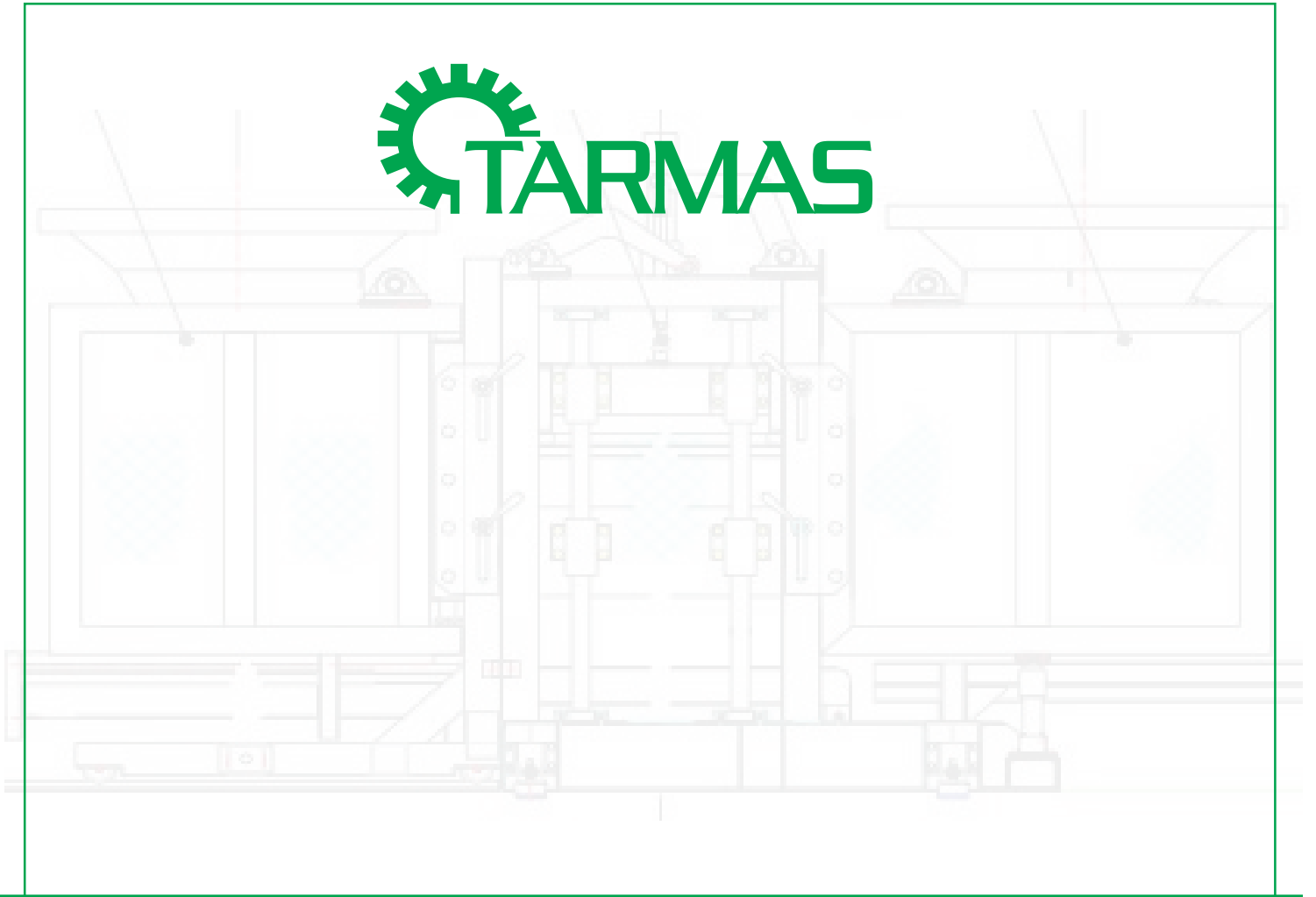

SOME PHOTOS OUR MACHINES



PARKE MAKINASI PM36 VE URETİM TESİSİ



PARKE MAKINASI PM36 VE URETİM TESİSİ



PARKE MAKINASI PM36 VE URETIM TESISI



PARKE MAKINASI PM36 VE URETIM TESISI



**PARKE MAKINASI PM36 VE URETİM TESISI**



## CONCRETE PARQUET MACHINE

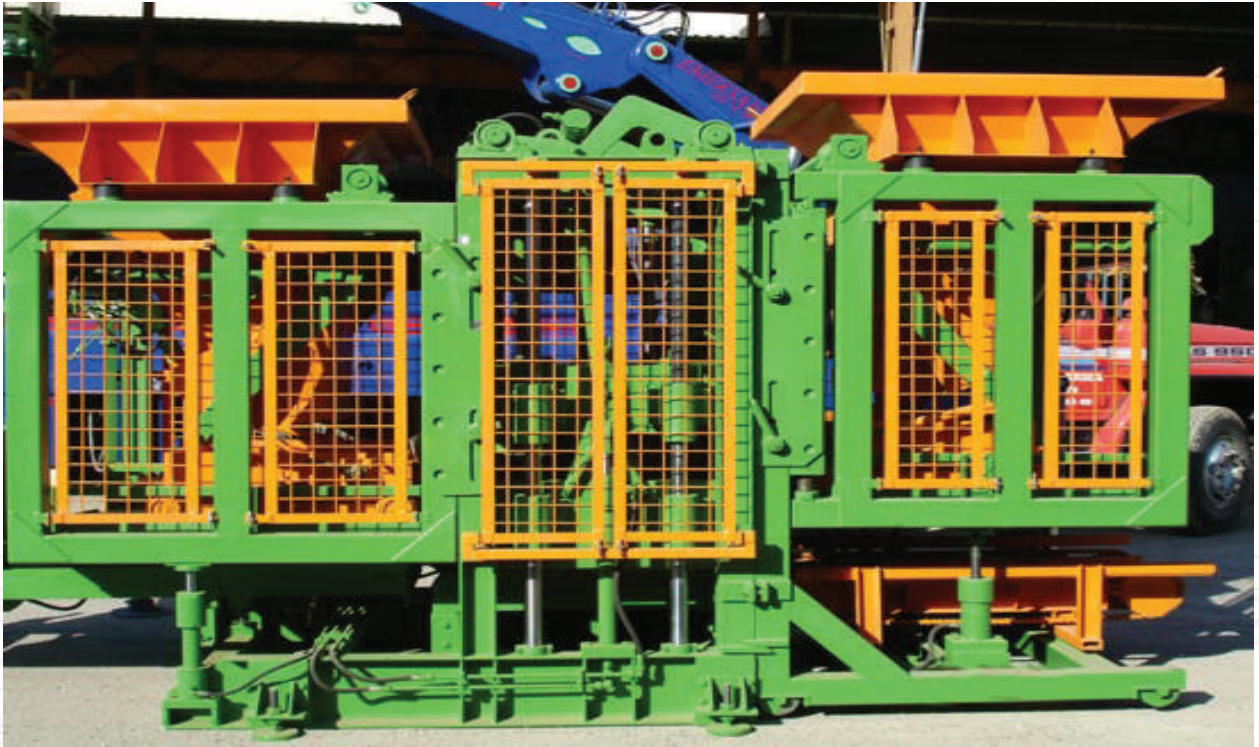



## CONCRETE PARQUET MACHINE



## CONCRETE PARQUET MACHINE



## CONCRETE PARQUET MACHINE



## CONCRETE PARQUET SOME MODELS

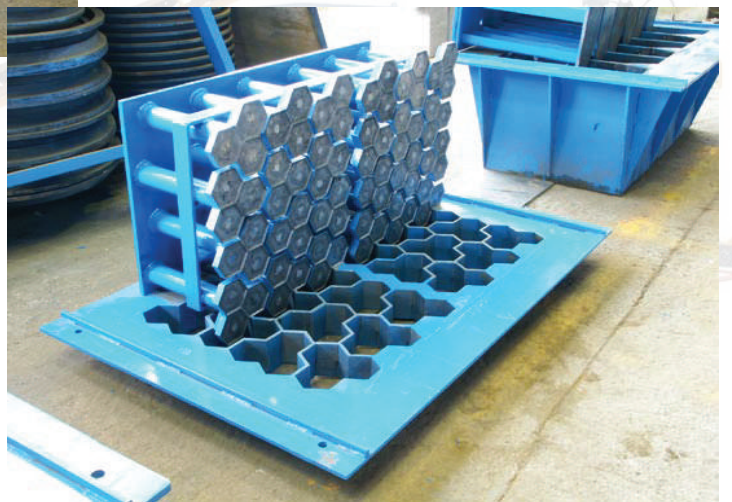

## CONCRETE PIPE MACHINE MODELS



## CONCRETE PIPE MACHINE MODELS

### Ø3600 MODEL



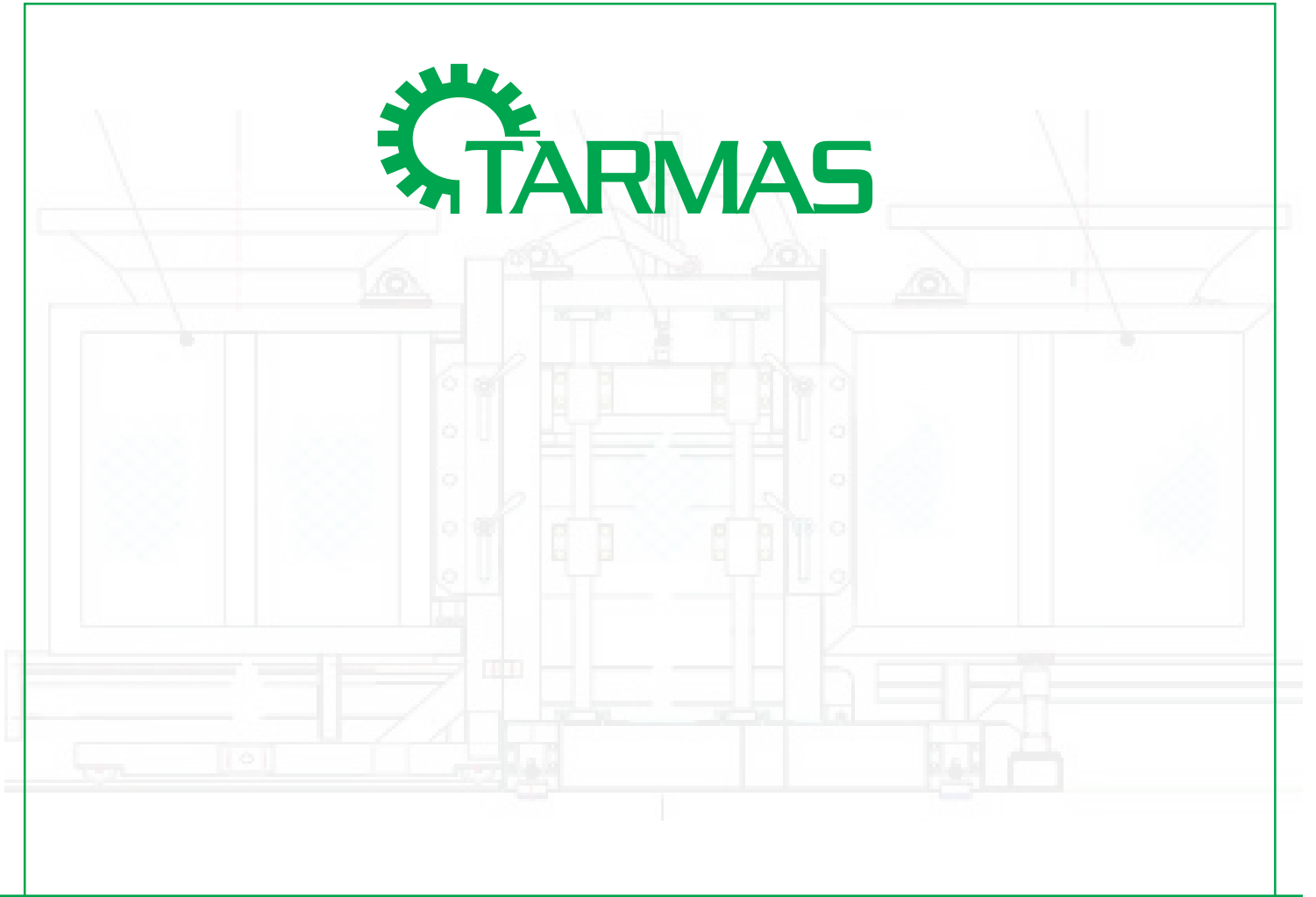

## MEDIA NEWS



# TARMAS





# TARMAŞ

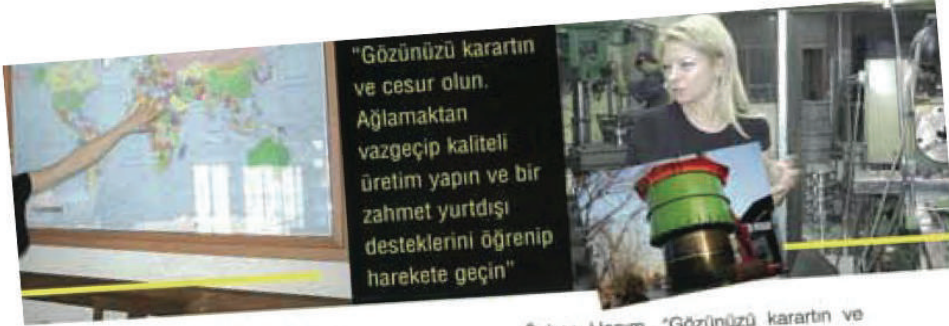

"Gözünüzü karartın ve cesur olun. Ağlamaktan vazgeçip kaliteli üretim yapın ve bir zahmet yurtdışı desteklerini öğrenip harekete geçin"

## "Ağlamayın, Cesur Olun"

Yalnız içeriye dönük üretim yapma döneminin sona erdiğini vurgulayan Bayan Sevilmiş, Türk Lirasının aşırı değerlendiğine, dövizin baskı altında olduğuna dikkat çekiyor. Göstergelerin aksine ekonomide bir durgunluk ve nakit sıkıntısı yaşandığını belirtirken, tüm sanayicileri olası risklere karşı ihracat yapmaya çağırıyor. Üretimini yüzde 60'ını ihracat ederek riski minimize etmeye çalıştığını dile getiriyor. "İş yok" diye ağlayıp oturan, kahve edebiyatı yapanlara kızan Hanımağa, oturarak iş bulunamayacağını, yurtdışına açılmak için çok sayıda destek bulunduğunu anımsatıyor.



## BİR ABHAZ

Konya doğumlu Özlem Hanım'ın babası Marşisli. Ancak kökenleri Abhazya'ya uzanıyor. Abhazlar'ın neşelerinin ve duygülerinin çok güzel olduğunu, sazlarının ise sesler geçişini söyleyen Hanımağa, yedi başa kadar akraba evliliğinin yassıkandığına dikkat çekiyor. Yılın sonunda Abhazya'yı görmeye gideceğini açıklarken Abhazya'nın ne kadar güzel olduğunu ise mitolojik bir öyküyle anlatıyor: "Biz misafiri çok severiz. Öyle ki Allah dünyadaki her yerleri milletlere paylaştırmış. Son bütümler gitmiş, yer istiyoruz, diye neredeydiniz diye sorulunca, bizim misafiriniz vardı' misler. Allah'ın çok hoşuna gitmiş ve 'en güzel yeri size

Özlem Hanım, "Gözünüzü karartın ve cesur olun. Ağlamaktan vazgeçip kaliteli üretim yapın ve bir zahmet yurtdışı desteklerini öğrenip harekete geçin" diyor. İhracat için ilk adımın iyi bir luar şirketle çalışmaktan geçtiğini vurgulayan Özlem Sevilmiş, bugüne kadar gidip de boş döndüğü fuar olmadığını söylüyor. Her firmanın bir internet sitesinin bulunması, teknolojideki gelişmelerin yakından izlenmesi tavsiyelerinde bulunurken, bir işin, başka bir işe kaymasını dikkat çekiyor.

## TARMAŞ MAKİNA Özlem Sevilmiş

**D**ar, dedi. Hep konuşurum, hiçbir şey düşünmem sözlerim zaman zaman baharın. "Türkiye'de yapılmış tarım, insan sağ olmadan çıkıyor sol cebine koyarsın aynı şekilde sözcükler sözcükler zamanın. Haberler her eve karan bir habere. Onu "Üretimde makinalar yavaşlama anlamına mı geliyor?" diye soruyorduk beklemeye sızıldı ve 6 ay sonra "Tarımın, aralı, unutulmuş." dediği. Türkiye'de aralı bitirmenize rağmen çantam alıp yola çıktım. Her "kayısı kompartımlı kılına sonuna" diyerek en yakın kompartımlı olan Bağda'ya gitmek üzere yola çıktım. Bağda'ya gitmek üzere yola çıktım. Bağda'ya gitmek üzere yola çıktım.

Bagda'ya ilk kez Furkan Fuatlı'nın aracılığıyla, 34.L.İstanbul'da Bağda'ya Fuarı sırasında gittim. 34 kez Bağda'ya bu fuarda çıktım. 34 kez Bağda'ya bu fuarda çıktım. 34 kez Bağda'ya bu fuarda çıktım.

Furkan Fuatlı'nın aracılığıyla, 34.L.İstanbul'da Bağda'ya Fuarı sırasında gittim. 34 kez Bağda'ya bu fuarda çıktım. 34 kez Bağda'ya bu fuarda çıktım. 34 kez Bağda'ya bu fuarda çıktım.

İzmir'de bulunan bir Arap ülkesiyle iş yapacaklarını Sevkat Bey'i buldu. Sevkat Bey "sizin deyim" diye sorduklarında Irak'ta, gülmeyen yüzü, her kapıyı açan sarmal tavoları, her şeyden önce ihracata bütüncülüğünü bilen bir insan olarak ve bütün firmalara her zaman açık kapıyla ve bütün firmalara her zaman açık kapıyla olan adam gülmeyen yüzü arayan kırmızı mataramın. Aynı zamanda onun o kadar kapıları ki eylem ve kararın o kadar önemli olduğunu 22.000'de hatırladığı zamanlar oluyordu.

Kartalın Sevkat'ın yanlarında. Mesela bir Libya seyahatinde kalırsanız sokmanız kocaman geniş camınla yalnızca iki Türk Bayrağı gülmeyen yüzü. O zaman fark ettim ki bütün firmalar bu bayraklara kayıtlı ve paralı bakıyor. Sevkat Nikahtın, İsmail, "Derinlerde ihracatın ilgili kişiye ulaşmak gerekir" dediğinde, ne yapacağımı düşünüyordum. Ben de, yıl boyunca aradığım yarımsız istiyordum. Bundan sonra, ihracat yaparken için savunma bu illemler için kalırsanız, ile makinaları yavaşlama satışlarıyla bütüncülüğünü, daha makinaları yavaşlama ilemlerinin verdiği keyfi, başka ülkelerde nasıl makinaları yavaşlama yarımsız çalışıyor. Ancak sarmalın gitmek. "Arman Tarmim, ihracat yapmam." "Yi de "Bu illemlerin, bir yarımsız zaman" sonlarına cevaplar istiyordukki sayıya. Ancak bir yarımsız zaman sarmalın kalmak.

Size bir şey söyleyeyim, başka bir ülkeye izmir'de bulunan bir Arap ülkesiyle iş yapacaklarını Sevkat Bey'i buldu. Sevkat Bey "sizin deyim" diye sorduklarında Irak'ta, gülmeyen yüzü, her kapıyı açan sarmal tavoları, her şeyden önce ihracata bütüncülüğünü bilen bir insan olarak ve bütün firmalara her zaman açık kapıyla olan adam gülmeyen yüzü arayan kırmızı mataramın.

### Özlem Sevilmiş



# TARMAŞ



## ÖZLEM SEVİLMİŞ

"Irak'ta meydana gelen çatışmada 30 kişi öldü" çiler tarafından kaçırılan işadaminin kafası kesildi bile tüylerini ürpertiyor, yüreğini hoplatıyor. Ammıyor. "İki kafa kestiler diye, Irak'a gitmeyecek Makina'nın patroniçesi Özlem Sevilmiş. 1976'dan basından devralan Özlem Hanım, dünyanın en teslimi fabrika kuruyor. Beton, briket, bordür



ek ağemim 6 dilyevencü ben saçı-  
farkatılan. Dababim "Hanımağası"  
tercihi Özlem Hanım. Ço bu kadar  
İnciyü Henkesin kendü için, kendü  
a arabası kızıyı, zıncılarıyla yığılı  
mın tarasına kaçar her çaptı ge gi-  
ramada, cesaretini gösterir çıkıyor  
çıyor. Pazar portofolünde Irak, Su-  
dani, Sudan, Suudi Arabistan, Lü-  
bnan, Kamerun, Kazak Öze Doğu ve  
Zambiya. Ama enge? "Çünkü. Aynı  
pazar bili" diyor Özlem Hanım. Bu  
daha ileri giderek "Avrupanın en  
bu pazarında Türkiye ile ilgili ya-  
lıy-  
ları yapıyor. "Her gün gülerim  
am, maymın zıncıydı. İnsanları  
arkay gittiği Irak ile kurtuluyor  
selen yanı çok iyi. "Her bir sene  
kafası diye, Irak'a gitmeyecek. İş-  
mın ticaret yapıyor". Ancak Özlem  
Hanım, ama devralması da alıyor. Ay-  
nen bir. Süren iki hafta kızıyı Irak'a  
götürmeyecek. Çünkü gülerim zıncı-  
amında karadere Irakı götürürün ka-  
rını ve kutlandı. Arabamın da selen  
am. Gülerimden bir anca çıkıyor  
kızın. İlgilimden dünyanın her yer-  
teylerini patladığına öksüz çakem  
ağı. Her iki İmam da bu mesai çık-  
mak neyinin kuzuluna göre çınması  
k kurtulmak biryazı almışdır. Sakı-



Sudan danı fuar standına vinçlerle makınamızı indiriyoruz. Ben de makınamın bir ahında, bir üstündeyim, kafa sokacağı eli derece. O sırada yaşlı bir bey de bizi uluyor, adamın yapacak işi yok, diye diğüstüyorum. Meğer adamın yapacak işi yok, diye firmamızdan birim sarıbiymiş. Firmasını ödendiğünite. Sormuşlar, o kadın kim, diye. "Sarışın Tarmaş, o her şeyi yapar."

**Sarışında Kadın Olmak**  
Özlem Hanımın enkleen dilyevencü ka-  
den olmama neyi biryazı çıkıyoru selen  
gafetiriz buluyoruz ve batin sadece iş-  
amın payını alıyor. İki gününde artık  
ve kaçıra için böyle bir ayınım almam-  
de varda bir avaraz çıkıyoru İmam em-  
yor. İki kafa adanına kuzu gittiğinde çp bizi  
kadını daha çok selen kızıydı. Ancak iş  
muvafık. Devresiz gülerimden kargızen  
giri kadın ye de artık imajın fare vıncık-  
giri ediyor. Kız çocukların bakıma gır-  
dırıp, enleik çocuklarına da mesai haucul-  
mao kalıncı kuzumamın bu bir çocukta mu-  
hazı karmıyacağıdır. İmam çayın. "Bi-  
gün karmıyım çakı. Kargızen bizi jektu  
akır olmışdırı selen. Evet sevdiğim de-  
ğimide. Bu kad de yekül enleik yok mu"  
dediğini gıvenc artıyıcı

# TARMAS



EKONOMETRİ TÜRKİYE'NİN EN GÜÇLÜ İŞ KADINLARI

## TARMAŞ Genel Müdürü Özlem Sevilmiş

Özlem Sevilmiş'i Türk iş dünyası ve Ekonometri dergisi okurları oldukça yakından tanıyor. 'Sudan Kaplanı' olarak da anılan Sevilmiş, bu ülkede ilk yatırım yapan Türkiye'li iş insanlarından. 2002 yılında Sudan'a ilk kez ve kalırcım taşı makinesi tesisini kurup Özlem Sevilmiş öncülüğündeki Tarmaş zamanı bu ülkede 20 tane tesis daha kurdu. Sevilmiş, bu ülkedeki başarısının farkında lakin "Irak pazarından deneyimliydim. Zira daha önce de bu ülkede tesisler kurmuştuğum" diyor.

Hal böyle olunca da Ekonometri dergisi tarafından hazırlanan Türkiye'nin En Güçlü İşkadınları dosyasında Özlem Sevilmiş şu da nam-ı değer 'Sudan Kaplanı'na yer vermeden geçemedik. İşte Özlem Sevilmiş'in Nüket Kantarcı'ya anlattığı başarı öyküsü...



Özlem Sevilmiş

Tarmaya ve çalışmaya çok meraklıyım.

### Sudan'ı fethetmek nasıl bir duygu?

Tabii ki çok güzel ve özel bir duygu. Ama açıkçası kendi adıma değil de ülkem ve yürede yüz Türk firması olan Tarmaş adına sevindim. Ne de olsa Türkiye'den bir firma gitmiş ve ülkede başarı sağlamıştı... Biz şu an sizinle röportaj yaparken Sudan'da bizim yaptığımız Türk malı bir makine çalışıyor. Bundan büyük bir gurur olabilir mi?

**Arap ülkelerinde bir Türk iş kadını olarak çalışmak zor mu?**  
Açıkçası Arap ülkelerinde ya da diğerlerinde çalışırken zorlanmıyorum. Eğer firmamız ve siz iyiyeniz imkanlarınız gülü geçtikçe genişliyor. Arap dünyasına ilk açıldığım zaman tek kelime Arapça bilmiyordum. Tercümanlarımız vardı. Oralara gide gele ve yeni işle ala ala hem Arapça öğrendim hem de hareket kabiliyetim genişledi.

**Siz birçok Arap ülkesinde büyük başarılarla imza attınız. Arap kadınlarıyla Türk kadınları arasında nasıl bir karşılaştırma yapabilirsiniz?**  
Arap kadınlarının genel olarak ol maya ve çalışmaya Türk kadınlarında daha meyilli olduğunu söyleyebiliriz. Türkiye'de sanayide birçok baba rüyorum, oğullarıyla fabrikaya geliyor. Ancak şuna kadar kızının elin

### Arap kadınlarının Türk kadınlarında Türkiye'de sanayi fabrikaya geliyorsa onları sanayiye

tutmuş onları sanayiye göremedim.

### Erkek egemen başarılı bir iş kadını duygu?

Eskiden sanayi sadece ilk akla gelirdi. Şimdiyse...

## ÜLKELERE, ÜZERİNDE "TÜRK MALI"

Bölgemiz gibi, Tarmaş'ın yarıda işlerine bax bakıyorum. Bunun bu birinin başına geçerken, yaradığı açılan hatları düşünürsek, bu ülke için Afrika pazarı kadar geniş ve karlı bir pazar. Bu ülkede çok iyi şekilde çalışarak, ayrıca Irak'ın atacağı ve yeni yapacağı işleri de başlatmış. Böylece Irak pazarı, savaşın başlaması ile Tarmaş için etkilendi.

Öz yandırı, Irak pazarında yaşadığımız tehlikeli süreçte, karumadığı kapalı "evr döner" yerine, tamamını Afrika ve Orta Asya'ya çevirdik. Sudan ile bir protokol imzalararak bu ülkeye ilk makinesini gönderdik. Ardından Türkmenistan'a gönderdiğimiz makineler ve Irak geldi. Bu arada, Irak'ın savaşın başlamasına rağmen o bölge ile bağlantıyı koparmadık.

Kemeri Suriye pazarı Tarmaş için çok etkili bir yatırım yerimizi sağladığı gibi, Tarmaş makineleri, başta Sam olmak üzere diğer gözetim Afrika pazarında da, Çin'de kara koca, Tarmaş makineleri için -çalışır durumda Pazar- anlamına geliyor. Tarmaş, Afrika'ya Hayfa Limanı'ndan giriyor, Sudan'a yerleşti.

**Tarmaş ile Sudan arasında var olan ticaret hakkında bilgi verir misiniz?**

"Sudan, Orta Afrika'da büyük sayılabilecek bir ülke. Ancak gelişmiş liman kentleri olmaması yanında, Türkiye ve bir çok ülke için keşfedilmemiş bir pazar. Bu nedenle de ülkenin bir zaman ne yapıyorlarsa bunu yapıyor. Sudan, Tarmaş'ın 3 defa daha ziyareti emir; ziyaretlerim neticesinde Sudan'ın işlerinde ne kadar ilerlediğini gördüm. Böylece Sudan pazarına girme kararı aldık."

**Tardaşında Tarmaş çok önemli başarılarla imza attı. Peki ya yeni iş?**

"Türkiye'de, büyük kentler başta olmak üzere, küçük kent ve beldeyelerin alt ve üst yapı eksikliği bizim tarafımızdan biliniyor. Bu da bu eksiklikten yola çıkarak, çeşitli çözümler ve teknolojiler ile çalışıyor. Alt ve üst yapı eksikliklerimiz, bunların üzerine Tarmaş makinesi gönderdik. Bizim gelen yoğun talep üzerine yedek parça ve servis hizmetlerimizi yaygınlaştırdık. Bu çalışmalarımız neticesinde, makinelerimizin ikinci ve üçüncü el piyasasına ulaştı. Bu, Tarmaş Makine Sanayi ve Ticaret AS için güzel bir başarıdır."

**Tarmaş olarak ihracat alanında ne gibi çalışmalarınız var?**

"Türk Lirası'na aşırı değerlenmesi ve Dolar kurunun dalgalı seyrini, birçok ihracatçı gibi biz de olumsuz etkiledi. Bunun dolaylı etkisi için, dışarıya bir nakit akışı sağlamak amacıyla

ve kontrolü etmek için politikayı uygulamamız. Ayrıca, sunayının da maliyet düşürücü tedbirler alarak, üretim artışına katkıda bulunmasını gerekiyor. Öte yandan, KDV indirimleri daha hızlı uygulanması, faydalı olacaktır işlenirken birisi. Son olarak, Envanter'in KOBİ'lerin daha rahat yararlanabilmesini sağlamak, ihracatın gelişmesine destek olacaktır."

"Piyasada daralma var, iş yok kriz var dediler; çaremi aradım yeni iş olanakları aradım. Problem varsa çıktılar. Bazı şeyler lafız olmuyor. Öyle kalırcım oturup sığınmakla hiçbir bir iş olmaz. Ülkede iş yoksa yurt dışına çık. Ülke dışına piyasada yapılan ticaretin getirisini, bir kısmını açtık. İş pazarı gürültüyle beraber yeni seviyeye. Sadece para değişimi sağlıyor. Artan bir değer yok; altına elimizde var olan kaynaklar da tüketilmiş oluyor. Gelecekte de var olacak işler için, geç olmadan diğer firmalar da yurtdışı pazarlara yönelmelidir."



Üniversiteden yeni mezun olanlar için, profesyonel yaşam farklı bir gazegün gibidir. İş hayatının kendi değer yaratan, işleyiş biçimini çoğu zaman bu dünyaya yeni adım atanlara yabancı gelir. Ancak, Özlem Sevilmiş, diğer yeni mezunlar gibi "yabancı" çıkmadı iş hayatında. Sevilmiş, bu anlamda bir örnek olarak gösteriliyor. Makineler ürettiği, "yabancı olmayan" üretimi Özlem Sevilmiş, Tarmaş'ın yarıda işleri ve finansal idaresinden sorumlu.



**PARKE MAKİNESİ  
YURTIÇİ REFERANS LİSTESİ**

**ÖZEL ŞİRKETLER**

NO	FİRMA	ŞEHİR	MAKİNA	YIL
1	KONUŞAN İNŞAAT	MARDİN	PM-35	2008
2	ÇORLU HAZOĞULLARI	ERZİNCAN	PM-20	2007
3	ELSAN A.Ş.	NİĞDE	PM-35	2007
4	ERCAN BAŞKUTLU	KARS	PM-12	2007
5	SANTAŞ İNŞAAT	Ş.URFA	PM-20	2007
6	SERKAN CEYLAN	ISPARTA	PM-20	2007
7	AKYILMAZLAR İNŞAAT	ERZİNCAN	PM-20	2006
8	AKYUVA İNŞAAT	KONYA	PM-35	2006
9	BARDAK İNŞAAT	ANTALYA	PM-35	2006
10	POLATLI İMAR	ANKARA	PM-35	2006
11	UZ TEKNİK İNŞAAT	NEVŞEHİR	PM-20	2006
12	YILKA İNŞAAT	İĞDIR	PM-20	2006
13	AYSEL İNŞAAT	ANKARA	PM-20	2005
14	BARDAK İNŞAAT	ANTALYA	PM-35	2005
15	CEVDET YİĞİT	HATAY	PM-12	2005
16	İSTON BETON	G.ANTEP	PM-35	2005
17	YENİHAS İNŞAAT	ÇANAKKALE	PM-20	2005
18	YÜKSEKOVA İNŞAAT	HAKKARİ	PM-20	2005
19	AKINCILAR İNŞAAT	ANTALYA	PM-12	2004
20	EKOL MAĞDENCİLİK	ANKARA	PM-20	2004
21	FİLİNT KARO	Ş.URFA	PM-20	2004
22	GÜNEŞOĞLU İNŞAAT	AFYON	PM-12	2004
23	KAYMAKTAŞ İNŞAAT	NEVŞEHİR	PM-20	2004
24	SÜRER İNŞAAT	AĞRI	PM-20	2004
25	YALÇIN KARDEŞLER	NİĞDE	PM-12	2004
26	CEMAL GÖRÜROĞLU	HATAY	PM-20	2003
27	ÇORLU HAZOĞULLARI	ERZİNCAN	PM-20	2003
28	DAMARLAR TİCARET	MANİSA	PM-12	2003
29	GÜNTAŞ İNŞAAT	HATAY	PM-20	2003
30	NUR-FA İNŞAAT	TOKAT	PM-20	2003
31	ORAL İNŞAAT	ZONGULDAK	PM-20	2003
32	ORAL İNŞAAT	ZONGULDAK	PM-12	2003
33	ÖZKOÇ SANAYİ TİC. LTD. ŞTİ.	ANTALYA	PM-12	2003

34	RIZA TEMİZER	VAN	PM-12	2003
35	SAMANCI KARDEŞLER	KONYA	PM-12	2003
36	ŞERİF YILDIRIM	BATMAN	PM-20	2003
37	ALBAYRAK İNŞAAT	ANTALYA	PM-20	2002
38	BAL KARDEŞLER	ELAZIĞ	PM-20	2002
39	CEYLANLAR İNŞAAT	NİĞDE	PM-20	2002
40	ERDAL KARATAŞ	NİĞDE	PM-20	2002
41	FEVZİ KAVAR	BİNGÖL	PM-20	2002
42	KENT BETON	VAN	PM-20	2002
43	ÖLMEZ BETON TİCARET	VAN	PM-20	2002
44	ENTİM ENERJİ İNŞAAT	ISPARTA	PM-20	2001
45	ERKAN İNŞAAT	ADANA	PM-25	2001
46	İSMAİL GÖRÜROĞLU	HATAY	PM-20	2001
47	KALE İNŞAAT	Ş.URFA	PM-12	2001
48	MİNA İNŞAAT	ANKARA	PM-20	2001
49	ÖZYÜKSELLER İNŞAAT	NEVŞEHİR	PM-20	2001
50	YİĞİT İNŞAAT	SAKARYA	PM-20	2001
51	AKGÜL İNŞAAT	K.MARAŞ	PM-20	2000
52	AVCIOĞLU İNŞAAT	VAN	PM-20	2000
53	BETON İŞ	KARAMAN	PM-12	2000
54	KENT BETON	VAN	PM-20	2000
55	MEHMET TUNÇ	AĞRI	PM-20	2000
56	MÖN İNŞAAT	ANKARA	PM-20	2000
57	ÖLMEZ BETON TİCARET	VAN	PM-20	2000
58	SANTAS İNŞAAT	Ş.URFA	PM-12	2000
59	SELAMİ İNCE	GÜMÜŞHANE	PM-12	2000
60	UĞUR İNŞAAT	ANKARA	PM-20	2000
61	ALTUNSU DİNLENME TESİSLERİ	NEVŞEHİR	PM-12	1999
62	ÇETİNLER İNŞAAT	KİLİS	PM-12	1999
63	ERDAL KARATAŞ	NİĞDE	PM-12	1999
64	HÜSEYİN CAF	İĞDIR	PM-20	1999
65	İZZET ÇELİK	BİNGÖL	PM-12	1999
66	MAKSUT KARAKAŞ	İĞDIR	PM-12	1999
67	ÖLMEZ BETON TİCARET	VAN	PM-12	1999
68	ARZEY İNŞAAT	ADİYAMAN	PM-20	1998
69	BAHAR PETROL ÜRÜNLERİ	ESKİŞEHİR	PM-12	1998
70	BARDAK İNŞAAT	ANTALYA	PM-20	1998
71	MÜSLÜM SEVİNDİ	ERZURUM	PM-12	1998
72	ŞANSAL KARO	Ş.URFA	PM-12	1998
73	ABDULKADİR KARAKAN	Ş.URFA	PM-12	1997
74	ABDULKADİR KARAKAN	Ş.URFA	PM-12	1997
75	ÖCAL YAPI ELEMANLARI	DİYARBAKIR	PM-12	1997
76	ÖZGÜLTAŞ LTD.	ANTALYA	PM-12	1997
77	SAYIN İNŞAAT	AFYON	PM-12	1997
78	YALAP İNŞAAT	NEVŞEHİR	PM-12	1996
79	BİRTUSAN LTD. ŞTİ.	NİĞDE	PM-12	1995
80	VAN 100.YIL ÜNİVERSİTESİ	VAN	PM-12	1994
81	MEHMET ALİ KÜÇÜKALADAĞLI	KONYA	PM-12	1992



**PARKE MAKİNESİ  
YURTIÇİ REFERANS LİSTESİ**

**BELEDİYELER**

NO	BELEDİYE	ŞEHİR	MAKİNA	YIL
1	KAZIMKARABEKİR BELEDİYESİ	KARAMAN	PM-20	2007
2	PERŞEMBE BELEDİYESİ	ORDU	PM-20	2007
3	YENİKÖY BELEDİYESİ	ERZURUM	PM-20	2007
4	HİMMETDEDE BELEDİYESİ	KAYSERİ	PM-12	2006
5	ALİBEYHÜYÜĞÜ BELEDİYESİ	KONYA	PM-20	2005
6	ARATOL BELEDİYESİ	AKSARAY	PM-12	2005
7	ARITAŞ BELEDİYESİ	K.MARAŞ	PM-12	2005
8	BÜYÜKKABACA BELEDİYESİ	ISPARTA	PM-20	2005
9	ÇERMİK BELEDİYESİ	DİYARBAKIR	PM-12	2005
10	LADİK BELEDİYESİ	SAMSUN	PM-20	2005
11	YENİKENT BELEDİYESİ	AKSARAY	PM-12	2005
12	ANAMUR BELEDİYESİ	MERSİN	PM-20	2004
13	CUMAYERİ BELEDİYESİ	DÜZCE	PM-12	2004
14	ÇATALPINAR BELEDİYESİ	ORDU	PM-12	2004
15	EMİRGAZİ BELEDİYESİ	KONYA	PM-12	2004
16	GELENDÖST BELEDİYESİ	ISPARTA	PM-20	2004
17	KARABURNA BELEDİYESİ	NEVŞEHİR	PM-12	2004
18	SURUÇ BELEDİYESİ	Ş.URFA	PM-20	2004
19	ULUBORLU BELEDİYESİ	ISPARTA	PM-20	2004
20	YENİCEOBA BELEDİYESİ	KONYA	PM-20	2004
21	ONBİRNİSAN BELEDİYESİ	Ş.URFA	PM-12	2003
22	ALTINDAĞ BELEDİYESİ	ANKARA	PM-20	2002
23	ELBİSTAN BELEDİYESİ	K.MARAŞ	PM-20	2002
24	HAYDARLI BELEDİYESİ	AFYON	PM-12	2002
25	ÖZDERE BELEDİYESİ	İZMİR	PM-12	2002
26	SAĞLIK BELEDİYESİ	AKSARAY	PM-20	2002
27	SİLOPİ BELEDİYESİ	ŞIRNAK	PM-20	2002
28	YÜKSEKOVA BELEDİYESİ	HAKKARİ	PM-12	2002
29	ADİYAMAN BELEDİYESİ	ADİYAMAN	PM-20	2001
30	BEYPAZARI BELEDİYESİ	ANKARA	PM-12	2001
31	EVCİ BELEDİYESİ	ÇORUM	PM-12	2001
32	GÜLŞEHİR KAYMAKAMLIĞI	NEVŞEHİR	PM-20	2001
33	GÜNEYSINIR BELEDİYESİ	KONYA	PM-12	2001
34	HANKENDİ BELEDİYESİ	ELAZIĞ	PM-12	2001
35	KULUNCAK BELEDİYESİ	MALATYA	PM-12	2001
36	MARDİN BELEDİYESİ	MARDİN	PM-12	2001
37	NAZİMİYE BELEDİYESİ	TUNCELİ	PM-12	2001
38	NEBİOĞLU BELEDİYESİ	ZONGULDAK	PM-12	2001

39	POYRACIK BELEDİYESİ	İZMİR	PM-20	2001
40	SÖĞÜTLÜ BELEDİYESİ	MARDİN	PM-12	2001
41	YEŞİLHİSAR BELEDİYESİ	KAYSERİ	PM-12	2001
42	BAKACAKKADI BELEDİYESİ	ZONGULDAK	PM-12	2000
43	BALCI BELEDİYESİ	AKSARAY	PM-12	2000
44	BAŞKALE BELEDİYESİ	VAN	PM-12	2000
45	CEYLANPINAR BELEDİYESİ	Ş.URFA	PM-20	2000
46	DOĞAN BELEDİYESİ	K.MARAŞ	PM-12	2000
47	ELEŞKİRT BELEDİYESİ	AĞRI	PM-20	2000
48	ELVANPAZARCIK BELEDİYESİ	ZONGULDAK	PM-12	2000
49	ERUH BELEDİYESİ	SİİRT	PM-12	2000
50	IHLARA BELEDİYESİ	AKSARAY	PM-12	2000
51	KARAMAN BELEDİYESİ	ZONGULDAK	PM-12	2000
52	KARS BELEDİYESİ	KARS	PM-20	2000
53	KAYMAKLI BELEDİYESİ	NEVŞEHİR	PM-12	2000
54	KULP BELEDİYESİ	DİYARBAKIR	PM-12	2000
55	KUŞÇU BELEDİYESİ	TOKAT	PM-12	2000
56	SİNCANLI BELEDİYESİ	AFYON	PM-12	2000
57	SULTANHANI BELEDİYESİ	AKSARAY	PM-12	2000
58	TAVŞANLI BELEDİYESİ	YALOVA	PM-20	2000
59	TORUL BELEDİYESİ	GÜMÜŞHANE	PM-12	2000
60	TUFANBEYLİ BELEDİYESİ	ADANA	PM-20	2000
61	VİRANŞEHİR BELEDİYESİ	Ş.URFA	PM-20	2000
62	YAKINCA BELEDİYESİ	MALATYA	PM-12	2000
63	ALVAR BELEDİYESİ	ERZURUM	PM-12	1999
64	EĞİRDİR BELEDİYESİ	ISPARTA	PM-12	1999
65	FEVZİPAŞA BELEDİYESİ	G.ANTEP	PM-20	1999
66	HACİMUSA BELEDİYESİ	ZONGULDAK	PM-12	1999
67	İSMİL BELEDİYESİ	KONYA	PM-12	1999
68	KANGAL BELEDİYESİ	SİVAS	PM-12	1999
69	KARAMAN BELEDİYESİ	KARAMAN	PM-12	1999
70	KAYAPINAR BELEDİYESİ	DİYARBAKIR	PM-12	1999
71	KAZIMKARABEKİR BELEDİYESİ	ERZURUM	PM-12	1999
72	KESKİN BELEDİYESİ	KIRIKKALE	PM-20	1999
73	KORU BELEDİYESİ	YALOVA	PM-12	1999
74	OVACIK BELEDİYESİ	TUNCELİ	PM-12	1999
75	ÖZBURUN BELEDİYESİ	AFYON	PM-12	1999
76	PASINLER BELEDİYESİ	ERZURUM	PM-12	1999
77	POLATELİ BELEDİYESİ	KİLİS	PM-12	1999
78	SÖĞÜTLÜ BELEDİYESİ	TRABZON	PM-12	1999
79	SÜLOĞLU BELEDİYESİ	EDİRNE	PM-12	1999
80	ÜRGÜP BELEDİYESİ	NEVŞEHİR	PM-12	1999
81	BESNİ BELEDİYESİ	ADİYAMAN	PM-12	1998
82	ÇERİKLİ BELEDİYESİ	KIRIKKALE	PM-12	1998
83	DADAŞ BELEDİYESİ	ERZURUM	PM-12	1998
84	DÖRTYOL BELEDİYESİ	HATAY	PM-12	1998
85	DUMLU BELEDİYESİ	ERZURUM	PM-12	1998
86	GELİK BELEDİYESİ	ZONGULDAK	PM-12	1998
87	GEVAŞ BELEDİYESİ	VAN	PM-12	1998
88	HANÖNÜ BELEDİYESİ	KASTAMONU	PM-12	1998
89	ILGAZ BELEDİYESİ	ÇANKIRI	PM-12	1998



90	KARLIOVA BELEDİYESİ	BİNGÖL	PM-12	1998
91	KIZILIRMAK BELEDİYESİ	ÇANKIRI	PM-12	1998
92	KÖPRÜKÖY BELEDİYESİ	ERZURUM	PM-12	1998
93	BORABAY BELEDİYESİ	AMASYA	PM-12	1997
94	CEMEL BELEDİYESİ	SİVAS	PM-12	1997
95	EFLANİ BELEDİYESİ	KARABÜK	PM-12	1997
96	GÜNGÖRENGÜR BELEDİYESİ	KONYA	PM-12	1997
97	KARAMANLI BELEDİYESİ	BURDUR	PM-12	1997
98	KİLİMLİ BELEDİYESİ	ZONGULDAK	PM-12	1997
99	NİĞDE BELEDİYESİ	NİĞDE	PM-12	1997
100	SİLOPİ BELEDİYESİ	ŞIRNAK	PM-12	1997
101	SORGUN BELEDİYESİ	YOZGAT	PM-12	1997
102	AĞRI BELEDİYESİ	AĞRI	PM-20	1996
103	BALIKESİR BELEDİYESİ	BALIKESİR	PM-12	1996
104	BÜYÜKKABACA BELEDİYESİ	ISPARTA	PM-12	1996
105	DESTEK BELEDİYESİ	AMASYA	PM-12	1996
106	DOĞANTAŞ BELEDİYESİ	YOZGAT	PM-12	1996
107	GÜLŞEHİR KAYMAKAMLIĞI	NEVŞEHİR	PM-12	1996
108	HAKKARİ BELEDİYESİ	HAKKARİ	PM-12	1996
109	KEÇİÖREN BELEDİYESİ	ANKARA	PM-12	1996
110	KUMAVŞARI BELEDİYESİ	DENİZLİ	PM-12	1996
111	SARKIŞLA BELEDİYESİ	SİVAS	PM-12	1996
112	BATMAN BELEDİYESİ	BATMAN	PM-12	1995
113	BAYDARLI BELEDİYESİ	TOKAT	PM-12	1995
114	ÇANKIRI BELEDİYESİ	ÇANKIRI	PM-12	1995
115	DEĞİRMENLİ BELEDİYESİ	TOKAT	PM-12	1995
116	ERCİŞ BELEDİYESİ	VAN	PM-12	1995
117	ERDEK BELEDİYESİ	BALIKESİR	PM-20	1995
118	HANAK BELEDİYESİ	ARDAHAN	PM-12	1995
119	İL ÖZEL İDARE MÜDÜRLÜĞÜ	ŞIRNAK	PM-12	1995
120	KARASENİR BELEDİYESİ	NEVŞEHİR	PM-12	1995
121	KEMAH BELEDİYESİ	ERZİNCAN	PM-12	1995
122	OLTU BELEDİYESİ	ERZURUM	PM-12	1995
123	ŞEHİTKAMİL BELEDİYESİ	G. ANTEP	PM-12	1995
124	YOLKONAK BELEDİYESİ	AFYON	PM-12	1995
125	ATAKENT BELEDİYESİ	SAMSUN	PM-12	1994
126	BOĞAZLIYAN BELEDİYESİ	YOZGAT	PM-12	1994
127	GAZİPAŞA BELEDİYESİ	ANTALYA	PM-12	1994
128	OTLUKBELİ BELEDİYESİ	ERZİNCAN	PM-12	1994
129	YOZGAT BELEDİYESİ	YOZGAT	PM-12	1994
130	ADSIZ BELEDİYESİ	KONYA	PM-12	1993
131	ALTINKUM BELEDİYESİ	SAMSUN	PM-12	1993
132	ARDANUÇ BELEDİYESİ	ARTVİN	PM-12	1993
133	ÇAĞA BELEDİYESİ	ANKARA	PM-12	1993
134	DEREKÖY BELEDİYESİ	SAMSUN	PM-12	1993
135	KEMALPAŞA BELEDİYESİ	ARTVİN	PM-12	1993
136	KURUPELİT BELEDİYESİ	SAMSUN	PM-12	1993
137	MALAZGİRT BELEDİYESİ	MUŞ	PM-12	1993
138	MECİTÖZÜ BELEDİYESİ	ÇORUM	PM-12	1993
139	GENÇ BELEDİYESİ	BİNGÖL	PM-12	1992
140	GÖKÇEBEY BELEDİYESİ	ZONGULDAK	PM-12	1992

141	KURUCAŞİLE BELEDİYESİ	BARTIN	PM-12	1992
142	AKSARAY BELEDİYESİ	AKSARAY	PM-12	1991
143	AYDINTEPE BELEDİYESİ	BAYBURT	PM-12	1991
144	DİŞLİ BELEDİYESİ	AFYON	PM-12	1991
145	GÜLŞEHİR BELEDİYESİ	NEVŞEHİR	PM-12	1991
146	KALECİK BELEDİYESİ	ANKARA	PM-12	1991
147	SIZIR BELEDİYESİ	SİVAS	PM-12	1991
148	ULUS BELEDİYESİ	BARTIN	PM-12	1991
149	YENİCE BELEDİYESİ	KARABÜK	PM-12	1991
150	ERBAA BELEDİYESİ	TOKAT	PM-12	1990
151	HİSARÖNÜ BELEDİYESİ	ZONGULDAK	PM-12	1990
152	SENİRKENT BELEDİYESİ	ISPARTA	PM-12	1985



**PARKE MAKİNESİ  
YURTIÇİ REFERANS LİSTESİ**

**ASKERİYELER**

NO	BİRİM	ŞEHİR	MAKİNA	YIL
1	4. KOMANDO TUGAYI	TUNCELİ	PM-12	2004
2	4. ZIRHLI TUGAYI	ERZURUM	PM-12	2004
3	9.PIYADE TŪMEN KOMUTANLIĐI	KARS	PM-12	2003
4	12. MEKANİZE TUGAY KOMUTANLIĐI	AĐRI	PM-12	2003
5	70. MEKANİZE TUGAYI	MARDİN	PM-12	2002
6	49. PİYADE TUGAY KOMUTANLIĐI	BİNGÖL	PM-20	2000
7	7. MEKANİZE TUGAYI	KARS	PM-12	1998



**PARKE MAKİNESİ**  
**YURTDIŞI REFERANS LİSTESİ**

**IRAK**

NO	FİRMA	ŞEHİR	MAKİNA	YIL
1	AL-MABANI AL ASRIYA COMPANY FOR CONSTRUCTIONAL CONTRACT LTD.	BAĞDAT	PM-20	2008
2	AL-MABANI AL ASRIYA COMPANY FOR CONSTRUCTIONAL CONTRACT LTD.	BAĞDAT	PM-20	2008
3	AL-MABANI AL ASRIYA COMPANY FOR CONSTRUCTIONAL CONTRACT LTD.	BAĞDAT	PM-20	2008
4	AL-MABANI AL ASRIYA COMPANY FOR CONSTRUCTIONAL CONTRACT LTD.	BAĞDAT	PM-20	2008
5	AL-MABANI AL ASRIYA COMPANY FOR CONSTRUCTIONAL CONTRACT LTD.	BAĞDAT	PM-20	2008
6	NAMEER COMPANY	AL KUT	PM-20	2008
7	NAHJ AL ASSEL	BAĞDAT	PM-20	2008
8	FADHEL M.AWAD	BAĞDAT	PM-20	2007
9	KHALID N. MHESEN	ERBİL	PM-20	2006
10	ABDURRAHMAN MUHAMMED SELİM	BAĞDAT	PM-20	2006
11	RIBWAR KADER KAKAKHAN	SÜLEYMANİYE	PM-20	2005
12	AL NOOR COMPANY FOR CONSTRUCTION GENERAL TRADING	SÜLEYMANİYE	PM-20	2004
13	TALAL H. MOHAMMAD	BAĞDAT	PM-12	2004
14	FEZA İNŞAAT	ERBİL	PM-20	2004
15	AL-AWSAT CONTRACTING COMPANY	BAĞDAT	PM-20	2003



## PARKE MAKİNESİ

### YURTDIŞI REFERANS LİSTESİ

#### SUDAN

NO	FİRMA	ŞEHİR	MAKİNA	YIL
1	TWASUJ FOR CEMENT PRODUCTS	HARTUM	PM-35	2009
2	JAMPO FOR BUILDING AND CONSTRUCTION CO. LTD.	HARTUM	PM-20	2007
3	SELATE FACTORY FOR CEMENT BLOCK	HARTUM	PM-20	2007
4	AL MOHANDES CONCRETE PRODUCTION	HARTUM	PM-20	2007
5	ELEITILAF FOR CONSTRUCTION CO. LTD.	HARTUM	PM-20	2006
6	ALYOUSIF INTERNATIONAL CO.	HARTUM	PM-20	2006
7	TURSU FOR CEMENT PRODUCTS	HARTUM	PM-20	2006
8	ROMANI FACTORY FOR SUDANESE BRICKS	HARTUM	PM-20	2005
9	AINA INTERNATIONAL CO.	HARTUM	PM-20	2005
10	HASSAN ALABID FOR ROAD AND BRIDGES CO.	HARTUM	PM-20	2005
11	EBU MALİK	HARTUM	PM-20	2005
12	HIKMAT FOR BUILDING MATERIALS LTD.	HARTUM	PM-20	2004
13	ŞERİKET EL FIDDA LILTENMIYE ELMAHDUDA	HARTUM	PM-20	2003
14	KHIDIR KHALAFALLA	HARTUM	PM-12	2003
15	YAHYA YABANCI	HARTUM	PM-20	2003

#### MISIR

NO	FİRMA	ŞEHİR	MAKİNA	YIL
1	SHROUK FOR CONTRACTING & BUILDING MATERIAL	KAHİRE	PM-20	2009
2	SHROUK FOR CONTRACTING & BUILDING MATERIAL	KAHİRE	PM-20	2008
3	GOLF FOR EXPORT & IMPORT	KAHİRE	PM-20	2007
4	POURSAID CO. FOR BUILDING MATERIAL PRODUCTION	KAHİRE	PM-20	2007



**PARKE MAKİNESİ**  
**YURTDIŞI REFERANS LİSTESİ**

**ÜRDÜN**

NO	FİRMA	ŞEHİR	MAKİNA	YIL
1	BEIT AL-MAGDES COOPERATION FOR CONSTRUCTION & CONTRACTS	AMMAN	PM - 20	2004
2	MOH'D MOHDI-OLABI & HIS PARTNERS CO.	AMMAN	PM - 20	2004
3	AYSEL İNŞAAT	AMMAN	PM - 20	2004

**GÜRCİSTAN**

NO	FİRMA	ŞEHİR	MAKİNA	YIL
1	DİVA GIDA SAN.	KUTAİS	PM - 10	2008
2	HB LİMİTED ŞTİ.	TİFLİS	PM - 20	2007

**LİBYA**

NO	FİRMA	ŞEHİR	MAKİNA	YIL
1	WEDYAN AL-JABAL CO.	BENGHAZI	PM - 20	2012
2	TASHARUKIAT ALHORIA	ZAWIA	PM - 20	2007

**SUUDİ ARABİSTAN**

NO	FİRMA	ŞEHİR	MAKİNA	YIL
1	ABDUL AZEZ BIN TALEB GROUP	RIYAD	PM - 20	2003



**PARKE MAKİNESİ**  
**YURTDIŞI REFERANS LİSTESİ**

**CEZAYİR**

NO	FİRMA	ŞEHİR	MAKİNA	YIL
1	HAMROUNI TAHAR	SOUK AHRAS	PM-35	2008

**TÜRKMENİSTAN**

NO	FİRMA	ŞEHİR	MAKİNA	YIL
1	MAİN TUNA ÇELİK TİC.LTD.ŞTİ.	AŞKABAT	PM-20	2003

**NAHÇIVAN**

NO	FİRMA	ŞEHİR	MAKİNA	YIL
1	BAHRİ KARLILAR	NAHÇIVAN	PM-20	2000

**AFGANİSTAN**

NO	FİRMA	ŞEHİR	MAKİNA	YIL
1	SEPTİOĞLU İNŞAAT MAD. TAAH. İML. İTH. İHR. SAN. TİC. LTD. ŞTİ.	KABİL	PM-20	2009



**BORU MAKİNESİ  
YURTIÇİ REFERANS LİSTESİ**

**ÖZEL ŞİRKETLER**

NO	FİRMA	ŞEHİR	MAKİNA	YIL
1	POLATLI İMAR	ANKARA	BİM-600	2006
2	AYTİN İNŞAAT	K.MARAŞ	BİM-600	2004
3	KENT BETON	VAN	BİM-1600	2004
4	KENT BETON	VAN	BİM-600	2004
5	NET OTOMOTİV	DİYARBAKIR	BİM-600	2004
6	BSK YOL İNŞAAT	ANKARA	BİM-600	2003
7	ÇORLU HAZOĞULLARI	ERZİNCAN	BİM-1000	2003
8	ÖZENTAŞ MAKİNA	İZMİR	BİM-1000	2003
9	DÖNMEZ TİCARET	KONYA	BİM-600	2002
10	ENTİM ENERJİ İNŞAAT	ISPARTA	BİM-600	2002
11	ŞERİF YILDIRIM	BATMAN	BİM-1000	2002
12	HANÇER TİCARET	VAN	BİM-600	2001
13	ÖCAL YAPI ELEMANLARI	DİYARBAKIR	BİM-1000	2001
14	ÖZENTAŞ MAKİNA	İZMİR	BİM-600	2001
15	SELAMİ İNCE	GÜMÜŞHANE	BİM-1000	2001
16	AKARAY İNŞAAT	ANKARA	BİM-400	2000
17	AVCIOĞLU İNŞAAT	VAN	BİM-800	2000
18	YASEMİN LTD. ŞTİ.	ANTAKYA	BİM-1000	2000
19	ALTUNSU DİNLENME TESİSLERİ	NEVŞEHİR	BİM-800	1999
20	ETE LTD. ŞTİ.	VAN	BİM-1000	1999
21	İSMAİL GÖRÜROĞLU	HATAY	BİM-800	1999
22	İZZET ÇELİK	BİNGÖL	BİM-600	1999
23	SANTAŞ İNŞAAT	Ş.URFA	BİM-1000	1999
24	ALPTEKİN İNŞAAT	ERZİNCAN	BİM-1000	1998
25	ARZEY İNŞAAT	ADİYAMAN	BİM-600	1998
26	BÜLÜÇ YAPI	ANKARA	BİM-800	1998
27	OĞUZLAR İNŞAAT	DİYARBAKIR	BİM-600	1998
28	SAYHA HOLDİNG	KONYA	BİM-1000	1998
29	YİĞİT HARFİYAT	AFYON	BİM-800	1998
30	ALTUNTAŞ İNŞAAT	SİVAS	BİM-800	1997
31	BADILLI BETON	Ş.URFA	BİM-600	1997
32	ÇETİNLER İNŞAAT	KİLİS	BİM-1000	1997
33	ÇETİNLER İNŞAAT	KİLİS	BİM-600	1997
34	OBA İNŞAAT	MERSİN	BİM-1000	1997
35	SAYIN İNŞAAT	AFYON	BİM-600	1997
36	İSMAİL TULUKÇU	MERSİN	BİM-800	1996
37	MEHMET ALİ KÜÇÜKALADAĞLI	KONYA	BİM-600	1996
38	UĞURTAŞ İNŞAAT	SAKARYA	BİM-600	1995
39	HAZİM ÇAKICI	NEVŞEHİR	BİM-800	1992
40	ÖZÇELİK KARO MOZAIK LTD. ŞTİ.	BATMAN	BİM-600	1991
41	ÖZÇELİK KARO MOZAIK LTD. ŞTİ.	BATMAN	BİM-800	1991





**BORU MAKİNESİ  
YURTIÇİ REFERANS LİSTESİ**

**BELEDİYELER**

NO	BELEDİYE	ŞEHİR	MAKİNA	YIL
1	ESKİL BELEDİYESİ	AKSARAY	BİM-600	2005
2	DALAMAN BELEDİYESİ	MUĞLA	BİM-1000	2004
3	KÖY HİZMETLERİ	ZONGULDAK	BİM-800	2004
4	KULP BELEDİYESİ	DİYARBAKIR	BİM-600	2004
5	TAŞOLUK BELEDİYESİ	AFYON	BİM-600	2004
6	BESNİ KAYMAKAMLIĞI	ADİYAMAN	BİM-800	2003
7	KÖY HİZMETLERİ	ANKARA	BİM-800	2002
8	SAĞLIK BELEDİYESİ	AKSARAY	BİM-800	2002
9	ALACA BELEDİYESİ	ÇORUM	BİM-600	2001
10	BALPINAR BELEDİYESİ	BATMAN	BİM-600	2001
11	ÇITAK BELEDİYESİ	DENİZLİ	BİM-600	2001
12	KARAPINAR BELEDİYESİ	KONYA	BİM-600	2001
13	KÖY HİZMETLERİ	YOZGAT	BİM-800	2001
14	ARİFEGAZİLİ BELEDİYESİ	ÇORUM	BİM-600	2000
15	BAKACAKKADI BELEDİYESİ	ZONGULDAK	BİM-800	2000
16	BOĞAZKÖY BELEDİYESİ	AKSARAY	BİM-600	2000
17	ELMALI BELEDİYESİ	ANTALYA	BİM-800	2000
18	GÖKSUN BELEDİYESİ	K.MARAŞ	BİM-800	2000
19	GÜLŞEHİR KAYMAKAMLIĞI	NEVŞEHİR	BİM-600	2000
20	GÜROYMAK BELEDİYESİ	BİTLİS	BİM-600	2000
21	HAVSA BELEDİYESİ	EDİRNE	BİM-600	2000
22	ILGAZ BELEDİYESİ	ÇANKIRI	BİM-800	2000
23	KARS BELEDİYESİ	KARS	BİM-1000	2000
24	KEŞAN KAYMAKAMLIĞI	EDİRNE	BİM-600	2000
25	KONURSU BELEDİYESİ	BAYBURT	BİM-600	2000
26	KÖY HİZMETLERİ İL MÜDÜRLÜĞÜ	KIRIKKALE	BİM-1000	2000
27	PERŞEMBE BELEDİYESİ	ZONGULDAK	BİM-600	2000
28	SARIZ BELEDİYESİ	KAYSERİ	BİM-600	2000
29	SİVRİHİSAR BELEDİYESİ	ESKİŞEHİR	BİM-1000	2000
30	TORUL BELEDİYESİ	GÜMÜŞHANE	BİM-600	2000
31	VİRANŞEHİR BELEDİYESİ	Ş.URFA	BİM-800	2000
32	ALTINOVA BELEDİYESİ	MUŞ	BİM-800	1999
33	DOĞU BAYAZIT BELEDİYESİ	AĞRI	BİM-800	1999
34	GÜNSAYIL BELEDİYESİ	ANKARA	BİM-1000	1999
35	HELVADERE BELEDİYESİ	AKSARAY	BİM-600	1999
36	KARAKEÇİLİ BELEDİYESİ	KIRIKKALE	BİM-1000	1999
37	KARAYAZI BELEDİYESİ	ERZURUM	BİM-1000	1999
38	KAYAPINAR BELEDİYESİ	DİYARBAKIR	BİM-1000	1999
39	KESKİN BELEDİYESİ	KIRIKKALE	BİM-600	1999
40	NURDAĞ BELEDİYESİ	G.ANTEP	BİM-1000	1999
41	ÖZBURUN BELEDİYESİ	AFYON	BİM-600	1999
42	ARABAN KAYMAKAMLIĞI	G.ANTEP	BİM-600	1998
43	BAHÇESARAY KAYMAKAMLIĞI	VAN	BİM-1000	1998

46	GÜLAĞAÇ BELEDİYESİ	AKSARAY	BİM-600	1998
47	HAKKARİ BELEDİYESİ	HAKKARİ	BİM-600	1998
48	İL ÖZEL İDARE MÜDÜRLÜĞÜ	ERZURUM	BİM-800	1998
49	İSKİLİP BELEDİYESİ	ÇORUM	BİM-600	1998
50	KADIŞEHİR BELEDİYESİ	YOZGAT	BİM-600	1998
51	KOYULUHİSAR BELEDİYESİ	SİVAS	BİM-1000	1998
52	ULULAR BELEDİYESİ	ERZİNCAN	BİM-1000	1998
53	ÜZÜMÖREN BELEDİYESİ	TOKAT	BİM-600	1998
54	YAVUZELİ KAYMAKAMLIĞI	G.ANTEP	BİM-600	1998
55	ADİLCEVAZ BELEDİYESİ	BİTLİS	BİM-600	1997
56	AKALAN BELEDİYESİ	DENİZLİ	BİM-600	1997
57	AKÇAKIŞLA BELEDİYESİ	SİVAS	BİM-1000	1997
58	BOYABAT BELEDİYESİ	SİNOP	BİM-600	1997
59	ÇILDIR BELEDİYESİ	ARDAHAN	BİM-1000	1997
60	KAHRAMANMARAŞ BELEDİYESİ	K.MARAŞ	BİM-1000	1997
61	KARABÜK BELEDİYESİ	KARABÜK	BİM-600	1997
62	KAVAKYOLU BELEDİYESİ	ERZİNCAN	BİM-600	1997
63	KILILI BELEDİYESİ	K.MARAŞ	BİM-1000	1997
64	OSMANİYE KÖY HİZMETLERİ	OSMANİYE	BİM-800	1997
65	SİLOPI BELEDİYESİ	ŞIRNAK	BİM-600	1997
66	YEŞİLKENT BELEDİYESİ	SAMSUN	BİM-1000	1997
67	AHLAT BELEDİYESİ	BİTLİS	BİM-800	1996
68	BUCAK BELEDİYESİ	BURDUR	BİM-600	1996
69	BULANIK BELEDİYESİ	MUŞ	BİM-1000	1996
70	BÜYÜKKABACA BELEDİYESİ	ISPARTA	BİM-600	1996
71	HASANKEYF BELEDİYESİ	BATMAN	BİM-600	1996
72	İL ÖZEL İDARE MÜDÜRLÜĞÜ	BİTLİS	BİM-600	1996
73	MECİTÖZÜ KAYMAKAMLIĞI	ÇORUM	BİM-600	1996
74	ÜZÜMLÜ BELEDİYESİ	ERZİNCAN	BİM-600	1996
75	BOZCALI BELEDİYESİ	TOKAT	BİM-800	1995
76	ÇANKIRI BELEDİYESİ	ÇANKIRI	BİM-600	1995
77	İL ÖZEL İDARE MÜDÜRLÜĞÜ	KARAMAN	BİM-1000	1995
78	KARASENİR BELEDİYESİ	NEVŞEHİR	BİM-600	1995
79	TARSUS BELEDİYESİ	MERSİN	BİM-800	1995
80	TAVŞANLI BELEDİYESİ	KÜTAHYA	BİM-600	1995
81	CEMEL BELEDİYESİ	SİVAS	BİM-1000	1994
82	GÜMÜŞOVA BELEDİYESİ	DÜZCE	BİM-800	1994
83	İL ÖZEL İDARE MÜDÜRLÜĞÜ	BİLECİK	BİM-800	1994
84	ORDU KÖY HİZMETLERİ	ORDU	BİM-800	1994
85	BAKLAN BELEDİYESİ	DENİZLİ	BİM-600	1993
86	BÜYÜKŞAHİN BELEDİYESİ	G.ANTEP	BİM-800	1993
87	EKİNÖZÜ BELEDİYESİ	K.MARAŞ	BİM-600	1993
88	KÖY HİZMETLERİ	TUNCELİ	BİM-800	1993
89	KURUPELİT BELEDİYESİ	SAMSUN	BİM-800	1993
90	SORGUN BELEDİYESİ	YOZGAT	BİM-600	1993
91	ÇAĞA BELEDİYESİ	ANKARA	BİM-600	1992
92	KULU BELEDİYESİ	KONYA	BİM-600	1992
93	ORTAKÖY BELEDİYESİ	AKSARAY	BİM-600	1992
94	SARIYAŞI BELEDİYESİ	AKSARAY	BİM-600	1992
95	AYDINTEPE BELEDİYESİ	BAYBURT	BİM-600	1991
96	MANAVGAT BELEDİYESİ	ANTALYA	BİM-800	1991
97	SALTUKOVA BELEDİYESİ	ZONGULDAK	BİM-600	1990
98	SİLİFKE BELEDİYESİ	MERSİN	BİM-800	1990
99	SİVEREK BELEDİYESİ	Ş.URFA	BİM-600	1990
100	TORBALI BELEDİYESİ	İZMİR	BİM-600	1990

103	BİNGÖL BELEDİYESİ	BİNGÖL	BİM-600	1989
104	ERBAA BELEDİYESİ	TOKAT	BİM-600	1989
105	KALECİK BELEDİYESİ	ANKARA	BİM-800	1989
106	ADAPAZARI BELEDİYESİ	SAKARYA	BİM-800	1988
107	İL ÖZEL İDARE MÜDÜRLÜĞÜ	MANİSA	BİM-800	1988
108	KARAMANLI BELEDİYESİ	BURDUR	BİM-600	1987
109	ULUKÖY BELEDİYESİ	AMASYA	BİM-600	1985
110	SANDIKLI BELEDİYESİ	AFYON	BİM-600	1984
111	ISPARTA BELEDİYESİ	ISPARTA	BİM-600	1983
112	ISPARTA BELEDİYESİ	ISPARTA	BİM-800	1983
113	SENİRKENT BELEDİYESİ	ISPARTA	BİM-600	1983



**BORU MAKİNESİ  
YURTDIŞI REFERANS LİSTESİ**

**IRAK**

NO	FİRMA	ŞEHİR	MAKİNA	YIL
1	AL-MABANI AL ASRIYA COMPANY FOR CONSTRUCTIONAL CONTRACT LTD.	BAĞDAT	BİM-MA Ø3600	2009
2	ZAHO BELEDİYE BAŞKANLIĞI	ZAHO	BİM-MY Ø1000	2007
3	AL NOOR COMPANY FOR CONSTRUCTION GENERAL TRADING	SÜLEYMANİYE	BİM-MY Ø1200	2004
4	FEZA İNŞAAT	ERBİL	BİM-MY Ø800	2004
5	AL NOOR COMPANY FOR CONSTRUCTION GENERAL TRADING	SÜLEYMANİYE	BİM-MY Ø1200	2003

**SUDAN**

NO	FİRMA	ŞEHİR	MAKİNA	YIL
1	TURSU FOR CEMENT PRODUCTS	HARTUM	BİM-MY Ø1200	2006
2	HASSAN ALABID FOR ROAD AND BRIDGES CO.	HARTUM	BİM-MA Ø800	2005
3	YAHYA YABANCI	HARTUM	BİM-MY Ø1000	2003

**SURİYE**

NO	FİRMA	ŞEHİR	MAKİNA	YIL
1	HASAN KALAWİZADA COMPANY	HALEP	BİM MA Ø1200	2006
2	AMANOS TRADING & TRANSPORT	HALEP	BİM MA Ø1600	2005

**KUZEY KIBRIS TURK CUMHURİYETİ**

NO	FİRMA	ŞEHİR	MAKİNA	YIL
1	ERHAN ŞENOĞLU	YENİ ISKELE	BİM-MY Ø1000	2009

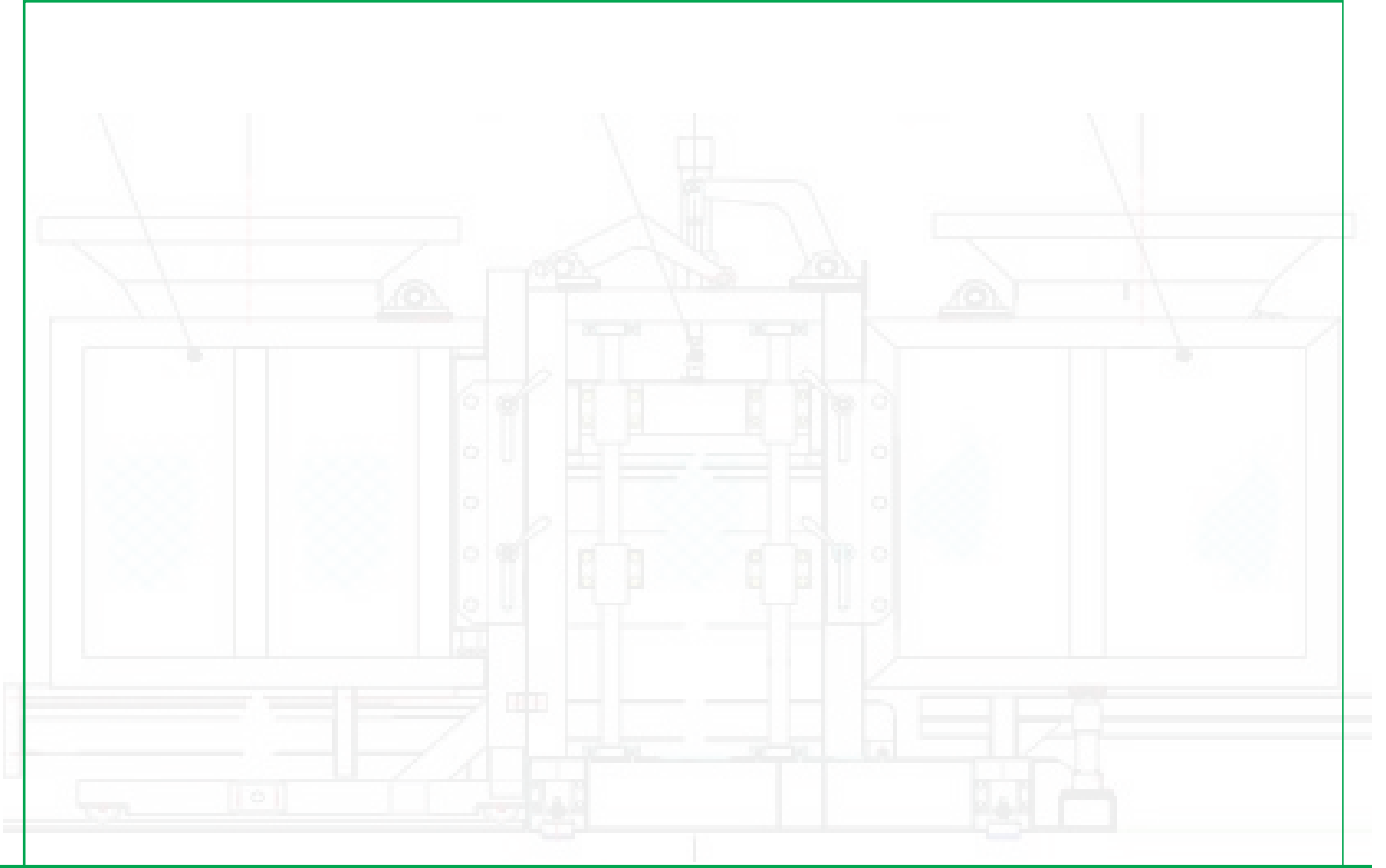

**TARMAS**

**DIKMEN KEKLIKPINARI 873.SOKAK NO: 8 CANKAYA / ANKARA - TURKEY**

**TEL : 0090 312 476 19 19**

**FAX : 0090 312 475 90 77**

**MAIL : [tarmas@tarmas.com.tr](mailto:tarmas@tarmas.com.tr)**

